



**METAL-FACH**



## **РЕМЕННОЙ ПРЕСС-ПОДБОРЩИК Z514**

**РУКОВОДСТВО ПО ЭКСПЛУАТАЦИИ – ЧАСТЬ I  
ОРИГИНАЛЬНОЕ РУКОВОДСТВО - РУССКАЯ ВЕРСИЯ  
ИЗДАНИЕ I  
ЯНВАРЬ 2020**





## ДЕКЛАРАЦИЯ СООТВЕТСТВИЯ ЕС

Нижеподписавшийся:		Яцек Кухаревич, Председатель Правления
заявляет с полной ответственностью, что комплектная машина:		
<b>РЕМЕННОЙ ПРЕСС-ПОДБОРЩИК</b>		
1.1.	Торговая марка (торговое наименование производителя)	Metal-Fach
1.2.	Тип:	Z514
1.2.1.	Вариант исполнения:	
2.2.1.	Версия:	
3.2.1.	Торговое наименование или торговые наименования (если таковые имеются):	Z514
1.3.	Категория, подкатегория и индекс скорости транспортного средства:	S1a
1.4.	Название предприятия и адрес производителя:	Metal-Fach Sp. z o.o. ул. Кресова, д. 62 16-100, г. Сокулка, Польша
1.4.2.	Наименование и адрес уполномоченного представителя производителя (если применимо):	не применимо
1.5.1.	Расположение заводской таблички производителя:	На передней части основной рамы машины
2.5.1.	Способ крепления заводской таблички производителя:	приклеиваемая
1.6.1.	Расположение идентификационного номера транспортного средства на шасси	На передней части основной рамы машины
2.	Идентификационный номер прицепа:	
<p>к которой относится настоящая декларация, соответствует требованиям Директивы 2006/42/ЕС Европейского парламента и Совета от 17 мая 2006 года о машинах (Офиц. вестник ЕС от 09.06.2006, с. 24-86) и Постановления министра экономики от 21 октября 2008 г. об основных требованиях для машин (Закон. вестник № 199, поз. 1228) и Постановления министра по вопросам семьи, труда и социальной политики от 12 июня 2018 г. о максимально допустимых концентрациях и интенсивности вредных для здоровья факторов в рабочей среде (Закон. вестник 2018 поз. 1286);</p> <p>Для оценки соответствия применялись следующие гармонизированные стандарты:  <u>PN-EN ISO 12100: 2012; PN-EN ISO 4254-1 : 2016-02; PN-EN ISO 4254-11 : 2012;</u>  <u>PN-EN ISO 4413 :2011</u></p> <p>а также стандартов и норм: PN-ISO 3600:1998; PN-EN ISO 7010:2012; PN-ISO 11684 : 1998;</p> <p>Закон. вестник 2016 поз. 2022</p> <p><b>Отчет об испытаниях на безопасность №: LB/18/2019, LB/19/2019, LB/20/2019</b></p> <p><b>Настоящая декларация о соответствии ЕС теряет свою силу, если машина будет модифицирована или в ее конструкцию будут внесены изменения без согласия производителя.</b></p>		

г. Сокулка  
(населенный пункт)

13.07.2019  
(дата)

**Яцек Кухаревич**  
(подпись)

**Председатель Правления**  
(должность)

## Технические характеристики прицепа

<b>Вид машины:</b>	Рулонный пресс-подборщик
Торговое наименование:	Z514
Серийный номер <sup>(1)</sup> :	_____
Производитель прицепа:	METAL-FACH Sp. z o.o. 16-100, г. Сокулка ул. Кресова, д. 62 Тел.: +48 85 711 98 40 Факс: +48 85 711 90 65
Продавец:	_____
Адрес:	_____ _____
Тел./факс:	_____ _____
Дата поставки:	_____
<b>Владелец или пользователь:</b>	Фамилия: _____
	Адрес: _____ _____
	Тел./факс: _____

---

<sup>(1)</sup> Данные можно найти на паспортной табличке машины, расположенной на передней части основной рамы машины

# Содержание

## ЧАСТЬ I

ВВЕДЕНИЕ.....	10
1. Основная информация .....	12
1.1 Введение .....	12
1.2 Идентификация рулонного пресс-подборщика .....	12
1.3 Назначение пресс-подборщика .....	14
1.4 Строение и описание работы пресс-подборщика .....	14
1.4.1 Гидравлическая система .....	15
1.4.2 Электрическая система .....	18
1.4.3 Тормозная система .....	19
1.5 Технические характеристики пресс-подборщика .....	20
1.6 Общие правила техники безопасности .....	21
1.6.1 Знаки безопасности .....	29
1.6.2 Предупредительные знаки .....	29
1.7 Транспортировка рулонного пресс-подборщика .....	36
1.7.1 Устойчивость состава трактор – пресс-подборщик.....	36
1.7.2 Транспортировка груза .....	37
1.7.3 Участник дорожного движения .....	37
1.8 Очистка пресс-подборщика .....	40
1.9 Хранение пресс-подборщика.....	40
1.10 Риски .....	41
1.10.1 Описание остаточного риска .....	41
1.10.2 Оценка остаточного риска .....	41
1.11 Демонтаж и утилизация.....	42
1.12 Принадлежности .....	42
2. Первый запуск.....	43
3. Подключение машины .....	45
3.1 Требования к трактору.....	45
3.2 Агрегатирование с нижней транспортной сцепкой трактора .....	45
3.3 Агрегатирование пресс-подборщика с задним ВОМ.....	47
3.4 Подключение гидравлической системы.....	48
3.5 Подключение освещения.....	48
3.6 Подключение системы управления.....	49
3.7 Подключение тормозной системы.....	49

УКАЗАТЕЛЬ НАЗВАНИЙ И СОКРАЩЕНИЙ .....	50
АЛФАВИТНЫЙ УКАЗАТЕЛЬ.....	51
ДЛЯ ЗАМЕТОК.....	55

## ЧАСТЬ II

4. Использование .....	9
4.1 Подготовка машины к работе.....	9
4.1.1 Установка и управление механизмом обмотки сеткой.....	9
4.1.1.1 Вставка рулона сетки .....	10
4.1.1.2 Регулировка кронштейна сетки .....	10
4.1.1.3 Распределение сетки .....	11
4.1.2 Подготовка системы автоматической смазки цепей .....	12
4.1.3 Регулировка высоты работы подборщика .....	12
4.1.4 Регулировка прижима .....	13
4.1.5 Регулировка выталкивателя рулонов .....	13
4.2 Панель управления .....	14
4.2.1 Включение и выключение панели .....	14
4.2.2 Описание кнопок панели управления .....	14
4.2.3 Рабочие экраны.....	16
4.2.3.1 Изменение диаметра рулона .....	16
4.2.3.2 Смена поля для сбора урожая.....	17
4.2.3.3 Режим работы.....	17
4.2.4 Статистика .....	18
4.2.5 Информация .....	18
4.2.6 Настройки .....	19
4.2.6.1 Изменение параметров дисплея .....	19
4.2.6.2 Тест датчика .....	19
4.2.6.3 Калибровка датчика .....	20
4.2.7 Рабочий цикл.....	21
4.2.8 Сообщение об ошибке .....	22
4.3 Уборка скошенного корма .....	23
4.3.1 Уборка материала, предназначенного для силоса .....	23
4.3.2 Сбор сухого, ломкого материала.....	23
4.4 Начало формирования рулона .....	24
4.4.1 Предотвращение формирования рулонов неправильной формы.....	24
4.4.2 Удаление накопленного сырья .....	25
4.4.3 Ручное удаление накопленного материала .....	25
4.5 Выброс рулонов.....	26

4.6	Завершение работы .....	26
4.6.1	Выключение на поле .....	26
4.6.2	Отсоединение машины от трактора .....	27
5.	Техническое обслуживание и регулировка .....	28
5.1	Общие процедуры .....	29
5.1.1	Выключение пресс-подборщика .....	29
5.1.2	Открытие или закрытие боковых крышек.....	29
5.1.3	Механизм стояночного тормоза .....	30
5.1.4	Размещение упоров .....	31
5.1.5	Работа опорной пяты .....	31
5.1.6	Опорожнение ресивера тормозной системы .....	32
5.1.7	Защиты .....	33
5.1.7.1	Защита задней крышки .....	33
5.1.7.2	Фиксация ножа для резки сетки; .....	33
5.1.7.3	Фиксация пресс-подборщика .....	34
5.2	График технического обслуживания пресс-подборщика.....	34
5.3	Регулировка натяжения цепей.....	35
5.4	Регулировка замка.....	38
5.5	Регулировка дискового тормоза механизма обвязывания сеткой.....	38
5.6	Замена ножа для резки сетки .....	39
5.7	Замена предохранительных винтов в подборщике .....	40
5.8	План смазки .....	40
5.9	Смазка задней двери и валов натяжного рычага .....	42
5.10	Система автоматической смазки цепей.....	43
5.10.1	Проверка уровня масла в баке .....	43
5.10.2	Заполнение масляного бака .....	44
5.10.3	Выпуск воздуха из насоса системы смазки.....	44
5.11	Смазка подшипников .....	45
5.12	Замена масла в коробке передач.....	46
5.12.1	Слив масла .....	46
5.12.2	Дозаправка масла .....	46
5.13	Ходовые колеса .....	47
5.13.1	Контроль состояния покрышек .....	47
5.13.2	Замена ходового колеса .....	47
5.14	Контроль гидравлических шлангов .....	49



5.15 Обслуживание аккумулятора.....	49
6. Возможные дефекты.....	50
УКАЗАТЕЛЬ НАЗВАНИЙ И СОКРАЩЕНИЙ.....	52
АЛФАВИТНЫЙ УКАЗАТЕЛЬ.....	53
ДЛЯ ЗАМЕТОК.....	57

## ВВЕДЕНИЕ

Информация, содержащаяся в Руководстве по эксплуатации, актуальна на день подготовки. Производитель сохраняет за собой право вносить конструкционные изменения в машину, в связи с чем некоторые размеры или рисунки могут не соответствовать фактическому состоянию машины, поставленной пользователю. Производитель сохраняет за собой право вносить изменения в конструкцию, не внося изменений в настоящее руководство. Руководство по эксплуатации является стандартное оснащение машины. Пользователь обязан внимательно ознакомиться с настоящим руководством перед началом эксплуатации, и соблюдать содержащиеся в нем рекомендации. Это гарантирует безопасное обслуживание и обеспечит бесперебойную работу машины.

Машина сконструирована в соответствии с применимыми стандартами и действующими положениями законодательства. Инструкция описывает основные правила безопасности и эксплуатации рулонного пресс-подборщика Metal-Fach Z5142

Существенные обязательства производителя представлены в гарантийном талоне, который содержит полные и действующие правила гарантийного обслуживания.

Если информация, находящаяся в руководстве пользователя, окажется непонятной, обратитесь за помощью в точку продаж, в которой машина была куплена, или непосредственно к производителю.

Каталог запасных частей представляет собой отдельный список и он прилагается в виде компакт-диска при покупке машины, а также, он доступен на сайте Производителя: [www.metalfach.com.pl](http://www.metalfach.com.pl).

Настоящее Руководство по эксплуатации, в соответствии с Законом от 4 февраля 1994 г. «Об авторском праве и смежных правах» (Закон. вестник 2017 поз. 880) охраняется авторским правом. Воспроизведение и распространение содержания и рисунков без разрешения владельца авторских прав запрещено.

Гарантийный талон, вместе с условиями гарантии, прилагается к настоящему Руководству по эксплуатации в виде отдельного документа.

### **Адрес производителя:**

Metal-Fach Sp. z o.o.

ул. Кресова, д. 62

16-100, г. Сокулка

### **Контактный телефон:**

Тел.: +48 85 711 98 40

Факс: +48 85 711 90 65

## Символы, используемые в руководстве:



**ОПАСНОСТЬ**

Символ предупреждения об опасности. Указывает на серьезную опасность, которая, если ее не избежать, может привести к смерти или инвалидности. Символ предупреждает о самых опасных ситуациях.



**ВНИМАНИЕ**

Символ, который обращает внимание на особо важную информацию и рекомендации. Несоблюдение описанных рекомендаций может привести к повреждению машины из-за неправильной эксплуатации.



**ПРЕДУПРЕЖДЕНИЕ**

Символ указывает на возможность возникновения опасности, которая, если ее не избежать, может привести к смерти или инвалидности. Этот символ информирует о меньшей степени риска получения травмы, чем символ, содержащий слово «ОПАСНОСТЬ».



Символ, указывающий на полезную информацию.



Символ, указывающий на операции по техническому обслуживанию, которые должны выполняться периодически.

## 1. Основная информация

### 1.1 Введение

#### **РУКОВОДСТВО ПО ЭКСПЛУАТАЦИИ ЯВЛЯЕТСЯ НЕОТЪЕМЛЕМОЙ ЧАСТЬЮ СТАНДАРТНОЙ КОМПЛЕКТАЦИИ РУЛОННОГО ПРЕСС-ПОДБОРЩИКА**

Машина может использоваться только лицами, ознакомленными с руководством по эксплуатации, конструкцией и принципом действия рулонного пресс-подборщика, а также принципом действия взаимодействующего трактора.

Для безопасного использования машины ознакомьтесь и следуйте всем указаниям, содержащимся в этом руководстве по эксплуатации. Соблюдение рекомендаций, находящихся в Руководстве по эксплуатации, гарантирует Пользователю безопасную работу и продлевает срок службы прицепа.

### 1.2 Идентификация рулонного пресс-подборщика

Идентификационные данные пресс-подборщика можно найти на паспортной табличке машины, расположенной на передней части основной рамы. На паспортной табличке расположены данные, используемые для идентификации машины, т.е. коммерческий тип, VIN-номер, год выпуска и нагрузка на сцепку.

<b>METAL-FACH SP. Z O.O.</b>		<b>METAL-FACH®</b>	
<b>S1a</b>		ul. Kresowa 62, 16-100 Sokółka, Poland	
<b>e32*167/2013*XXXXX</b>		tel.: +48 (85) 711 98 40-45, fax: +48 (85) 711 90 65	
<b>SUMZ06140JSSK0005</b>		<b>Prasa rolująca</b>	
<b>3330 kg</b>	Typ handlowy	<b>Z514</b>	Nacisk na zaczep <b>7,1</b> kN
<b>A-0: 720 kg</b>	Wariant	<b>G1RPSR</b>	KJ <input type="text"/>
<b>A-1: 3330 kg</b>	Rok produkcji	<b>2018</b>	
	VIN	<b>SUMZ06140JSSK0005</b>	
	<b>CE</b>		
	<a href="http://www.metalfach.com.pl">www.metalfach.com.pl</a>		

Рисунок 1. Пример паспортной таблички



**ВНИМАНИЕ**

**ВНИМАНИЕ!**

Запрещается выезжать на дороги общего пользования с рулонным пресс-подборщиком без паспортной таблички или с неразборчивой паспортной табличкой.



**ВНИМАНИЕ**

**ВНИМАНИЕ!**

Проверьте состояние и удобочитаемость паспортной таблички. В случае ее повреждения обратитесь в сервисный центр.



При покупке проверьте соответствие заводского номера на паспортной табличке номеру, указанному в руководстве по эксплуатации и гарантийном талоне.



Руководство должно быть сохранено для будущих пользователей.

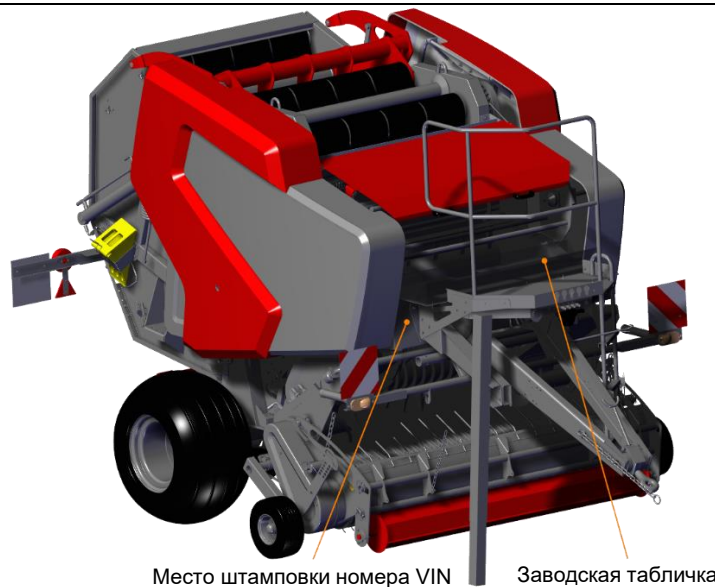

**Рисунок 2.** Место штамповки VIN-номера и расположение паспортной таблички на машине

В случае продажи машины другому пользователю необходимо обязательно передать ему Руководство по эксплуатации. Рекомендуется, чтобы поставщик погрузчика архивировал подписанные покупателем подтверждения получения руководства, переданного вместе с машиной новому пользователю.

Храните данное руководство в надежном месте, которое доступно пользователю и оператору, на протяжении всего срока службы машины.

Если руководство по эксплуатации повреждено или потеряно, сообщите в сервисный центр номер руководства или данные с паспортной таблички для того, чтобы получить новый экземпляр руководства по эксплуатации пресс-подборщика. Существует также возможность скачать руководство по эксплуатации с веб-сайта: [www.metalfach.com.pl](http://www.metalfach.com.pl).

Перед запуском машины после длительной остановки внимательно прочитайте информацию об использовании и правилах безопасности, содержащуюся в этом руководстве.

Прочитайте все части руководства по эксплуатации и при необходимости обратитесь к местному представителю компании Metal Fach. Адресные данные представителей и сервисных центров представлены на сайте [www.metalfach.com.pl](http://www.metalfach.com.pl). Машина должна использоваться, эксплуатироваться и ремонтироваться только лицами, ознакомленными с ее характеристиками и правилами поведения в области охраны труда.

Производитель машины не несет ответственности за ущерб, возникший в результате несоблюдения правил, содержащихся в настоящем руководстве по эксплуатации!

### **ИСПОЛЬЗУЙТЕ ТОЛЬКО ОРИГИНАЛЬНЫЕ ЗАПАСНЫЕ ЧАСТИ!**

Если вам необходимо приобрести запасные части, обратитесь к местному представителю компании Metal Fach или непосредственно к компании Metal Fach в г. Сокулка.

### **1.3 Назначение пресс-подборщика**

Рулонный пресс-подборщик Z514 предназначен для уборки собранного в валы сырья и прессования в рулоны: сена влажностью до 20% и зеленых кормов влажностью до 60%, а также соломы после уборки комбайном.

Все действия могут выполняться одним человеком - оператором в кабине трактора.

Использование пресс-подборщика для других целей будет пониматься как использование не по назначению. Компания Metal Fach не несет ответственности за любой ущерб, нанесенный людям, животному миру или за другие повреждения, вызванные неправильным использованием машины.

### **1.4 Строение и описание работы пресс-подборщика**

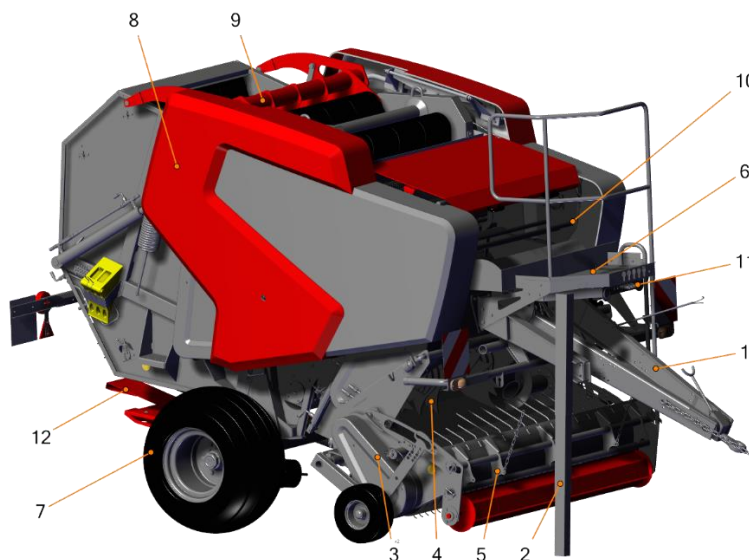

**Рисунок 3.** Конструкция рулонного пресс-подборщика Z514:

- 1 - дышло, 2 - опорная пята, 3 - подборщик, 4 - ротор, 5 - роликовый прижим, 6 - платформа, 7 - ходовое колесо, 8 - защита, 9 - балансир, 10 - механизм обвязки сеткой, 11 - гидравлические шланги, 12 - выталкиватель рулонов

Конструкция пресс-подборщика: В передней части пресс-подборщика находится подборщик (3), предназначенный для сбора собранного в валки скошенного укоса. Собранный материал через ротор (4) попадает в камеру прессования. Вследствие вращения четырех ремней, натягиваемых балансиром (9), материал закатывается и измельчается. После достижения заданного диаметра рулона панель управления в кабине оператора показывает, что диаметр рулона достигнут, и механизм обмотчика рулонов (10) обматывает рулон сеткой. После открытия задней камеры рулон выталкивается наружу выталкивателем (12).

Пресс-подборщик агрегируется с с/х трактором с помощью дышла (1), шарнирно-телескопического вала и гидравлических шлангов (11). Опорная пята (2) предназначена для опоры машины в нерабочем режиме. Во время работы ее необходимо поднять с помощью рукоятки, установленной на ней. Машина имеет платформу (6) со складывающейся лестницей, которая во время работы должна быть сложена. Пресс-подборщик оснащен ходовыми колесами (7) для передвижения за трактором.

#### 1.4.1 Гидравлическая система



**ПРЕДУПРЕЖДЕНИЕ**

##### **ПРЕДУПРЕЖДЕНИЕ!**

Обеспечьте полную эффективность гидравлической системы. Масло под высоким давлением нагревается до температуры, которая может угрожать здоровью.



**ВНИМАНИЕ**

##### **ВНИМАНИЕ!**

Обеспечьте чистоту масла в силовой гидравлической системе трактора. Чистота масла должна соответствовать условию 20/18/15 в соответствии с ISO 4406-1996.



**ВНИМАНИЕ**

##### **ВНИМАНИЕ!**

Регулярно проверяйте состояние гидравлических шлангов (глава 5.14) согласно графику (глава 5.2).



**ВНИМАНИЕ**

##### **ВНИМАНИЕ!**

Изношенные или неисправные шланги силовой гидравлической системы должны быть заменены новыми.



**ВНИМАНИЕ**

**ВНИМАНИЕ!**

При замене рекомендуется использовать оригинальные запасные части для обеспечения полной исправности пресс-подборщика в течение длительного периода его эксплуатации.

Гидравлическая установка пресс-подборщика обеспечивается гидравлической системой сельскохозяйственного трактора, которая должна быть оснащена 3-секционным гидравлическим распределителем. Первая секция соединена с системой задней камеры, вторая - с системой подборщика, третья - с системой пола ротора. Присоединение системы открывания и закрывания задней камеры, а также подъем и опускание подборщика к силовой гидравлической системе трактора выполняются с помощью присоединительных проводов, питающих цилиндры камеры и подборщика, как показано на рисунках 4 и 5.

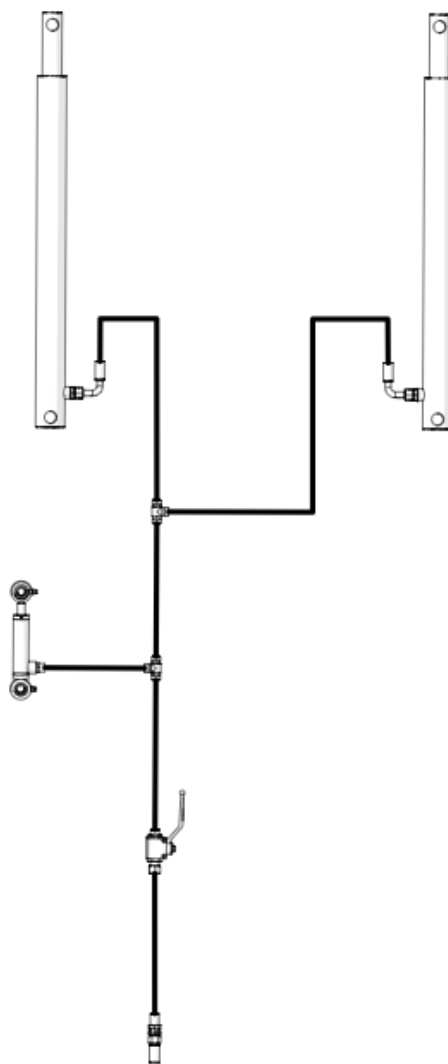

**Рисунок 4.** Схема гидравлической системы - задняя камерная и механизм обвязки сеткой



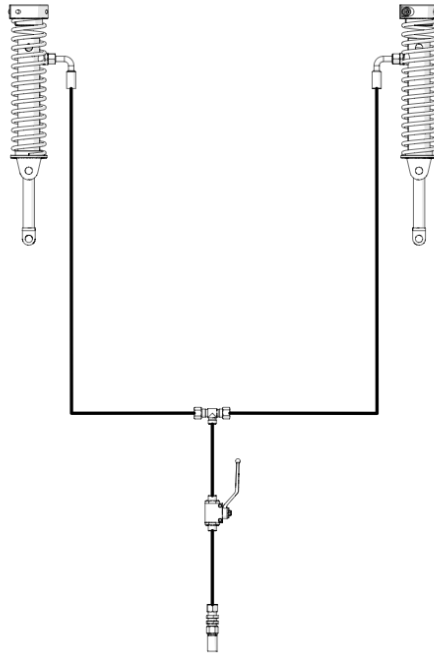

**Рисунок 5.** Схема гидравлической системы– подборщик

Присоединение системы подъема и опускания пола ротора к силовой гидравлической системе трактора выполняется с помощью присоединительных проводов, питающих цилиндры пола робота, как показано на рисунках 6.

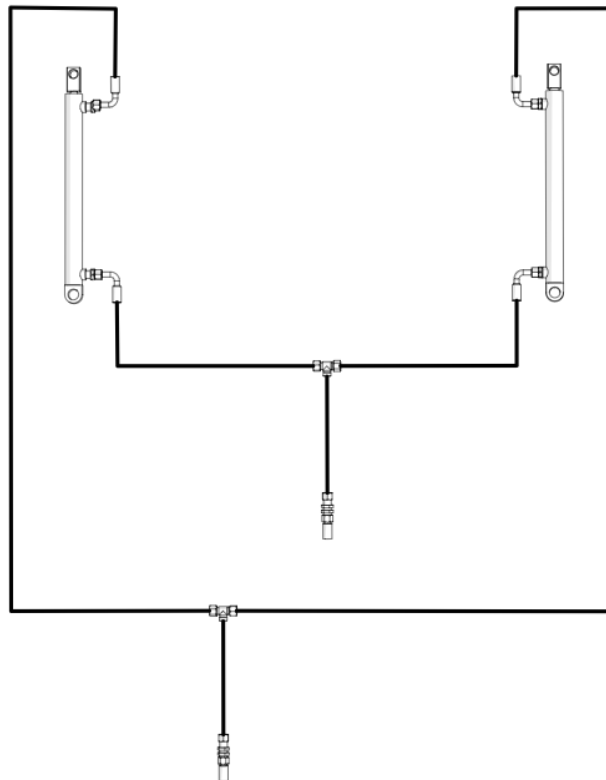

**Рисунок 6.** Схема гидравлической системы - пол ротора

### 1.4.2 Электрическая система



**ПРЕДУПРЕЖДЕНИЕ**

**ПРЕДУПРЕЖДЕНИЕ!**

Проверьте исправность работы электропроводки и световых приборов перед каждым выездом пресс-подборщика на дороги общего пользования.

Электрическая система рулонного пресс-подборщика питается от электропроводки сельскохозяйственного трактора. Подключение к цепи электропроводки трактора осуществляется через 7-разъемный соединительный провод, как указано на рисунке 7.

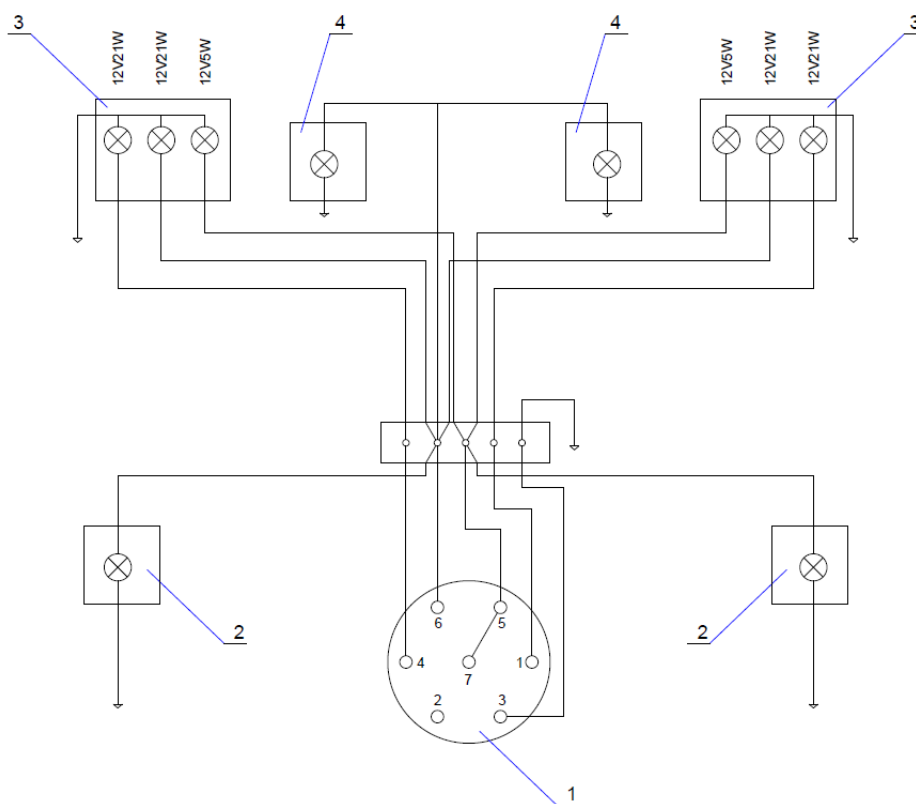

**Рисунок 7.** Схема электрической системы:

1 - соединительный штекер, 2 - передний фонарь, 3 - задний фонарь, 4 - фонарь номерного знака

### 1.4.3 Тормозная система

Пресс оснащен пневматической двухпроводной одноконтурной тормозной системой. Эта тормозная система совместима только с двухпроводной пневматической системой трактора. Запрещается агрегатирование пресса с трактором с однопроводной пневматической и гидравлической системой.

Тормозная система (рис. 8) приводится в действие пневматической тормозной системой трактора. Обе тормозные магистрали, соединяющие пресс-подборщик с трактором, оснащены фильтрами. Красная тормозная магистраль подает сжатый воздух в тормозную систему машины. Желтая линия тормоза - это линия, управляющая тормозным усилием пресса. Чем выше давление в магистрали управления, тем сильнее будут тормозить тормоза пресс-подборщика. Чем сильнее давление в магистрали управления, тем сильнее нажата педаль тормоза на тракторе. При отсоединении красной тормозной магистрали от трактора срабатывает аварийный тормоз пресс-подборщика.

Пресс-подборщик оснащен пневматическим пружинным стояночным тормозом. Он приводится в действие воздухом из камеры пружин тормозных цилиндров. Работа стояночного тормоза описана в разделе 5.1.3.

Машина также оснащена аварийным тормозом, который срабатывает в случае обрыва тормозных магистралей.

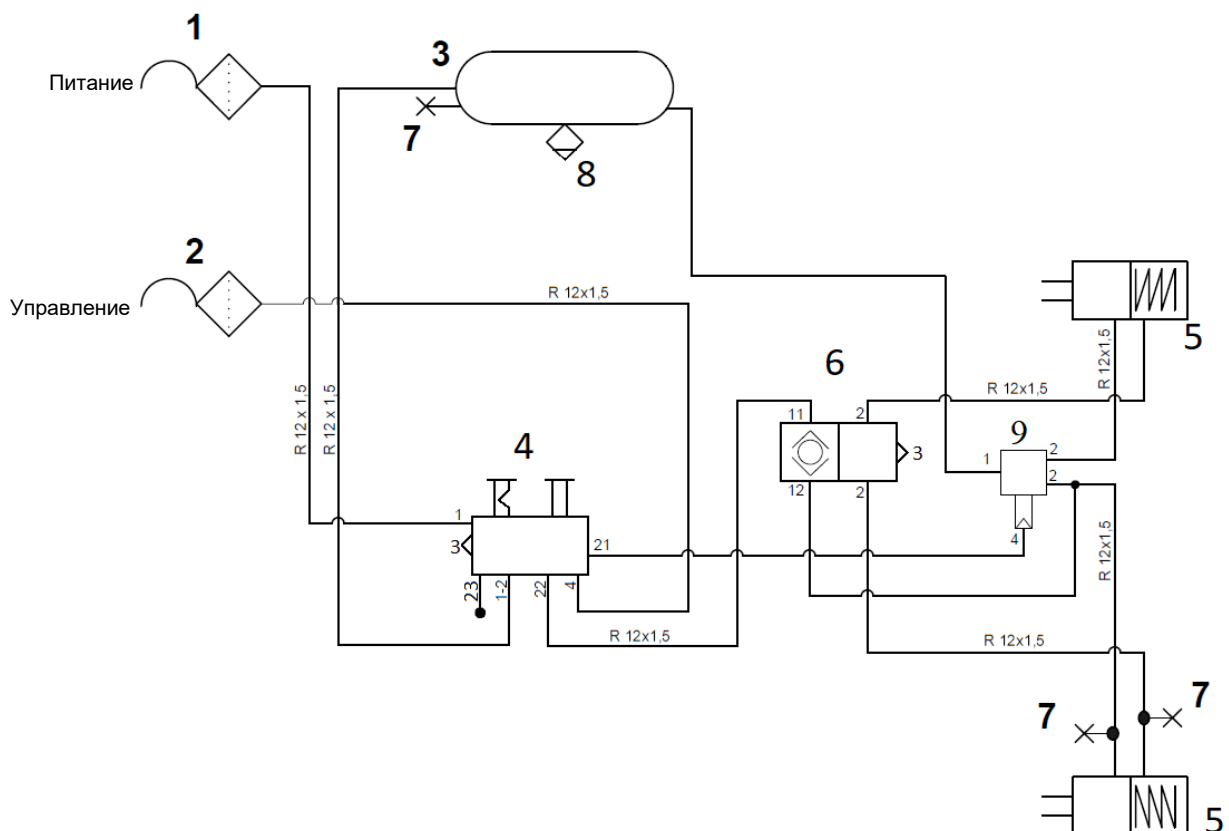

**Рисунок 8.** Схема тормозной системы:

- 1 - Соединение проводов с фильтром (питание), 2 - Соединение проводов с фильтром (управление), 3 - ресивер воздуха, 4 - клапан для парковки и холостого хода, 5 - тормозной привод (мембранно-пружинный), 6 - 2/3-ходовой клапан + вентиль выпуска воздуха, 7 - контрольный клапан, 8 - дренажный клапан, 9 - клапан реле

## 1.5 Технические характеристики пресс-подборщика

Таблица № 1 Технические характеристики пресс-подборщика

№ п/п	Содержание	
<b>Общие данные</b>		
1.	Вид машины	Рулонный пресс-подборщик
2.	Производитель	METAL-FACH Sp. z o.o. 16-100 Сокулка, ул. Кресова, д. 62
3.	Место крепления заводской таблички	Передняя балка
4.	Место для набивки номера	Передний корпус с правой стороны
5.	Торговое наименование	Z514
<b>Размеры</b>		
6.	Максимальная длина [мм]	4955
7.	Максимальная ширина [мм]	2700
8.	Максимальная высота [мм]	2850
<b>Вес</b>		
9.	Максимальная масса [кг]	4050
<b>Технические характеристики</b>		
10.	Максимальное давление на сцепку [кН]	7,1
11.	Размер спрессованного рулона (диаметр/ширина) [мм]	900/1200 – 1600/1200
12.	Прессующий узел – тип камеры	Ременная, вариационная камера
13.	Плотность рулона	переменная
14.	Диаметр проушины дышла [мм]	44
15.	Количество обслуживающего персонала	1 (оператор трактора)
<b>Требования к трактору</b>		
16.	Минимальная потребляемая мощность [кВт/л.с.]	59/80*
17.	Скорость вращения ВОМ [об/мин]	540
18.	Тип соединения ВОМ	1 3/8" Z6
19.	Агрегатирование с трактором - с помощью	Нижняя транспортная сцепка Нижняя транспортная сцепка
20.	Гидравлическая система	2 распределителя одностороннего действия, 1 распределитель двустороннего действия
21.	Необходимое давление в гидросистеме трактора [Атм./МПа]	140/14
22.	Электрическая проводка [В]	12
23.	Гнездо	3-контактный тип СОВО
24.	Транспортная скорость [км/ч]	40
<b>Узел подачи</b>		
25.	Тип подборщика	барабанного типа с пальцами, с 4 балками
26.	Ширина подборщика [мм]	2000
27.	Максимальное расстояние между крайними пальцами подборщика [мм]	1890
28.	Количество пальцев подборщика	60
29.	Регулировка рабочей высоты подборщика	Механическая, 10 настроек
<b>Обмотка</b>		
30.	Количество рулонов сетки	2
31.	Максимальная ширина сетки [м]	1230

32.	Максимальная длина сетки [м]	4000
33.	Минимальная прочность [кг]	275
<b>Шины</b>		
34.	Размер	500/50 – 17
35.	Индекс нагрузки, скорость	(14PR) 149 A8
36.	Давление в шинах [кПа]	250
<b>Вал шарнирно-телескопический</b>		
37.	Тип	Широкоугольный
38.	Передаваемый крутящий момент [Нм]	2100
39.	Минимальная длина [мм]	1410
40.	Тип сцепления	Автоматическое
41.	Каталожный №	8G7R141CEWR7006
<b>Тормозная система</b>		
<b>Рабочий тормоз</b>		
42.	Вид	Механический, барабанный
43.	Управление	Пневматическое (двухпроводная система)
<b>Стояночный тормоз</b>		
44.	Вид	Механический, барабанный
45.	Управление	Пневматическое (двухпроводная система)

\* Минимальная мощность трактора 80 л.с. достаточна для нормальной работы машины. Лучшая производительность пресс-подборщика достигается для тракторов мощностью свыше 130 л.с.

## 1.6 Общие правила техники безопасности

Во избежание опасностей перед началом работы с пресс-подборщиком ознакомьтесь с данным руководством по эксплуатации. Кроме информации, содержащейся в руководстве по эксплуатации, следует соблюдать правила и местные правовые нормы, касающиеся безопасности работы и использования машин.

Пресс-подборщик спроектирован и сконструирован для обеспечения максимальной безопасности во время использования.

Перед первым запуском внимательно прочитайте все главы руководства по эксплуатации.

Компания Metal Fach не несет ответственности за любой ущерб, возникший в результате несоблюдения правил, содержащихся в данном руководстве по эксплуатации пресс-подборщика.

Компания также не несет ответственности за ущерб, возникший в результате использования машины не по назначению, а также за самостоятельное несанкционированное внесение изменений в машину.

Следует регулярно проверять техническое состояние машины. Особое внимание должно быть уделено правильной работе всех компонентов безопасности. Все защитные крышки должны быть установлены в соответствии с указаниями производителя.

**ПРЕДУПРЕЖДЕНИЕ****ПРЕДУПРЕЖДЕНИЕ!**

Пресс-подборщик может эксплуатироваться только квалифицированным персоналом, ознакомленным с данным руководством по эксплуатации.

**ПРЕДУПРЕЖДЕНИЕ****ПРЕДУПРЕЖДЕНИЕ!**

Перед началом работы следует проверить правильность работы машины, ее оснащение и надлежащую защиту движущихся частей.

Обратите внимание на символы опасности, указанные в руководстве по эксплуатации и на машине. Все символы опасности на машине должны быть хорошо видны.

Следует убедиться, что знаки безопасности всегда чисты, и если они были повреждены или стали нечитаемыми, их следует заменить. Список и расположение предупреждающих пиктограмм вы найдете в разделе «2.6.1. Предупредительные знаки».

**ПРЕДУПРЕЖДЕНИЕ****ПРЕДУПРЕЖДЕНИЕ!**

Никогда не оставляйте машину без присмотра во время работы.

**ПРЕДУПРЕЖДЕНИЕ****ПРЕДУПРЕЖДЕНИЕ!**

Никогда не оставляйте трактор без присмотра при включенном двигателе.

**ОПАСНОСТЬ****ОПАСНОСТЬ!**

Во время работы абсолютно запрещено приближаться к вращающимся элементам, касаться движущихся частей или касаться области между ними.

Держите лицо, руки и ноги подальше от всех вращающихся частей. Всегда держите безопасное расстояние.

Не используйте трубы, шланги или другие компоненты машины в качестве поручня.

Категорически запрещается перевозить людей или животных на машине или на тракторе.



**ОПАСНОСТЬ**

**ОПАСНОСТЬ!**

Рабочая зона машины считается опасной зоной. Перед запуском машины убедитесь, что в непосредственной близости нет людей или животных. Если кто-нибудь появится рядом с машиной, следует немедленно остановить пресс-подборщик и вывести посторонних лиц из опасной зоны. Никогда не останавливайтесь в непосредственной близости или под: террасами, балконами, открытыми пространствами или всеми видами платформ, где могут находиться люди или животные. Оператор пресс-подборщика несет ответственность за любой ущерб, причиненный машиной во время работы.



**ОПАСНОСТЬ**

**ОПАСНОСТЬ!**

Особенно опасны зоны вокруг дышла, подборщика, подавателя, задней камеры и всех подвижных деталей. Там может возникнуть опасность, связанные с дроблением, срезанием и запутыванием. Следует соблюдать особую осторожность. Запрещается приближаться к этим зонам во время работы машины и во время движения ее компонентов.



**ПРЕДУПРЕЖДЕНИЕ**

**ПРЕДУПРЕЖДЕНИЕ!**

Запрещается использовать пресс-подборщик без установленных защитных кожухов, защищающих подвижные элементы.



**ПРЕДУПРЕЖДЕНИЕ**

**ПРЕДУПРЕЖДЕНИЕ!**

Перед каждым включением пресс-подборщика следует проверить состояние и комплектность машины и крепление крышек.



**ВНИМАНИЕ**

**ВНИМАНИЕ!**

Запрещается работать с пресс-подборщиком под поднятыми и незаблокированными узлами машины.

**ВНИМАНИЕ****ВНИМАНИЕ!**

Соблюдайте особую осторожность при агрегатировании и отсоединении пресс-подборщика от трактора. Машину следует агрегатировать с трактором, оснащенным нижней транспортной сцепкой, выдерживающим большую вертикальную нагрузку, чем вертикальная нагрузка на дышло пресс-подборщика (Глава 1.5.).

**ВНИМАНИЕ****ВНИМАНИЕ!**

Перед каждым запуском пресс-подборщика и выездом на дороги общего пользования проверьте правильность соединения машины с трактором, затяжку колес и правильное подключение дышла к трактору.

**ОПАСНОСТЬ****ОПАСНОСТЬ!**

Запрещается пребывание в зоне между трактором и рулонным пресс-подборщиком во время работы двигателя трактора.

**ОПАСНОСТЬ****ОПАСНОСТЬ!**

Соблюдайте особую осторожность при входе и выходе из трактора.

**ВНИМАНИЕ****ВНИМАНИЕ!**

Перед каждым выездом проверьте положение опорной пяты. Опорная пята должна находиться в транспортном положении.

**ПРЕДУПРЕЖДЕНИЕ****ПРЕДУПРЕЖДЕНИЕ!**

Гидравлической системой пресс-подборщика можно управлять только из кабины оператора трактора.





**ПРЕДУПРЕЖДЕНИЕ**

**ПРЕДУПРЕЖДЕНИЕ!**

Запрещается работать с машиной лицам, находящимся под воздействием лекарств и других веществ, отрицательно влияющих на способность управлять транспортным средством и общую психомоторную деятельность, и лекарств, вызывающих нарушение концентрации внимания или задержку реакции, а также лицам в состоянии алкогольного опьянения.



**ПРЕДУПРЕЖДЕНИЕ**

**ПРЕДУПРЕЖДЕНИЕ!**

Запрещается пребывание на пресс-подборщике во время работы и транспортировки машины.



**ВНИМАНИЕ**

**ВНИМАНИЕ!**

Запрещается оставлять сельскохозяйственную технику на склонах или других наклонных поверхностях без предохранения ее от скатывания.



**ПРЕДУПРЕЖДЕНИЕ**

**ПРЕДУПРЕЖДЕНИЕ!**

Соблюдайте особую осторожность при работе на наклонном участке. Обратите особое внимание на возможность скатывания рулонов и возможность потери устойчивости.



**ПРЕДУПРЕЖДЕНИЕ**

**ПРЕДУПРЕЖДЕНИЕ!**

Будьте особенно осторожны во время работы, обращая особое внимание на возможность переворачивания пресс-подборщика на бок, если колесо попадет в дыру, канаву или другую неровность на поле, особенно если у него открыты двери выталкивания рулона.



**ОПАСНОСТЬ**

**ОПАСНОСТЬ!**

Сетку, обматывающую рулоны, следует устанавливать при выключенном и защищенном от случайного срабатывания двигателе трактора (выньте ключ из замка зажигания и включите стояночный тормоз).

**ПРЕДУПРЕЖДЕНИЕ****ПРЕДУПРЕЖДЕНИЕ!**

Во время пребывания на площадке следует соблюдать особую осторожность. Пребывание лиц на площадке пресс-подборщике во время работы запрещено.

**ПРЕДУПРЕЖДЕНИЕ****ПРЕДУПРЕЖДЕНИЕ!**

Наденьте плотно прилегающую одежду, которую нельзя поймать движущимися частями, или обувь с противоскользящей подошвой. В случае опасности выброса объектов, надевайте защитный шлем с защитным экраном.

**ОПАСНОСТЬ****ОПАСНОСТЬ!**

Все регулировочные, ремонтные работы и работы по обслуживанию производить при выключенном двигателе трактора, убедившись заранее в том, что он соответствующим образом защищен от случайного запуска.

**ПРЕДУПРЕЖДЕНИЕ****ПРЕДУПРЕЖДЕНИЕ!**

Во время работ по техническому обслуживанию и ремонту обязательно носить защитную одежду, защитные перчатки, защитную обувь и защитные очки.



Проверьте и при необходимости замените поврежденные крышки труб и крепление. Все подвижные трубные крышки следует заменять каждые 5 лет. Гидравлические шланги заменяйте каждые 6 лет. Следует отметить дату предыдущей замены. Перед восстановлением давления в шлангах убедитесь, что все провода и их крепежные элементы герметичны. Для того, чтобы проверить, есть ли утечка из шлангов, используйте салфетку или бумагу.

**ВНИМАНИЕ****ВНИМАНИЕ!**

Гидравлические соединения всегда должны быть чистыми. Всегда после использования вставляйте пластиковую крышку, поставляемую вместе с машиной.



**ПРЕДУПРЕЖДЕНИЕ**

**ПРЕДУПРЕЖДЕНИЕ!**

Запрещается работать со шлангами под давлением, это может привести к загрязнению или даже серьезным травмам.



**ПРЕДУПРЕЖДЕНИЕ**

**ПРЕДУПРЕЖДЕНИЕ!**

Всегда держите масло и смазку в недоступном для детей месте. Всегда внимательно прочитайте предупреждения и меры предосторожности на упаковке. Не допускайте контакта кожи с опасными веществами. Тщательно мойте себя после использования этих опасных веществ.



**ПРЕДУПРЕЖДЕНИЕ**

**ПРЕДУПРЕЖДЕНИЕ!**

Во время движения по дорогам общего пользования следует соблюдать правила дорожного движения и указания производителя (Глава 1.7.3).



**ВНИМАНИЕ**

**ВНИМАНИЕ!**

Перед выездом на дороги общего пользования следует обеспечить визуальный контроль транспортируемой машины.



**ПРЕДУПРЕЖДЕНИЕ**

**ПРЕДУПРЕЖДЕНИЕ!**

Во время транспортировки по дорогам общего пользования запрещается перевозить в камере пресс-подборщика запакованные рулоны.



**ПРЕДУПРЕЖДЕНИЕ**

**ПРЕДУПРЕЖДЕНИЕ!**

Запрещается ездить рулонным пресс-подборщиком в непосредственной близости от открытого огня.

**ПРЕДУПРЕЖДЕНИЕ****ПРЕДУПРЕЖДЕНИЕ!**

Строго соблюдайте правила противопожарной безопасности и немедленно устраняйте опасности, возникающие во время работы или остановки пресс-подборщика. В тракторе должен быть огнетушитель. Регулярное техническое обслуживание пресс-подборщика и регулярная очистка от накопленной растительной массы или вязущего материала снижает опасность пожара.

**ПРЕДУПРЕЖДЕНИЕ****ПРЕДУПРЕЖДЕНИЕ!**

Во время работы пресс-подборщика не приближайтесь к открытому огню и не курите рядом с ним.

**ПРЕДУПРЕЖДЕНИЕ****ПРЕДУПРЕЖДЕНИЕ!**

Перед каждым выездом на работу убедитесь, что трактор оснащен порошковым огнетушителем. В случае ее отсутствия необходимо оснастить трактор порошковым огнетушителем.

**ПРЕДУПРЕЖДЕНИЕ****ПРЕДУПРЕЖДЕНИЕ!**

При использовании пресс-подборщика во время грозы существует риск удара молнии.

**ВНИМАНИЕ****ВНИМАНИЕ!**

Во время стоянки машина должна быть предохранена цепью, проходящей через петлю сцепки.

**ПРЕДУПРЕЖДЕНИЕ****ПРЕДУПРЕЖДЕНИЕ!**

Шум – эквивалентный уровень звукового давления, скорректированный по характеристике А (LpA), не превышает 78 дБ;

### 1.6.1 Знаки безопасности

Знаки безопасности, находящиеся на пресс-подборщике, содержат важную информацию для обеспечения безопасности оператора. Их целью является обращение внимания оператора на правила техники безопасности и предотвращения несчастных случаев, а также на возможные опасности во время использования и техобслуживания машины.

Знаки безопасности – черные и красные символы на желтом фоне.

Знаки всегда должны быть чистыми и разборчивыми. Они должны быть немедленно заменены в случае их отклеивания или повреждения. Они доступны для покупки у производителя.



### 1.6.2 Предупредительные знаки

Таблица № 2 Предупредительные знаки

	Символ (знак) безопасности	Значение символа (знака) или содержание надписи
1		Предупреждение, прежде чем выполнить данное действие, следует прочитать руководство по эксплуатации.
2		Перед началом техобслуживания или ремонта необходимо выключить двигатель и вынуть ключ из замка зажигания.
3		Соблюдайте безопасное расстояние от поднимаемой крышки во время работы пресс-подборщика.
4		Не стойте под поднятой и незащищенной задней дверью. Закройте запорный клапан, чтобы предотвратить опускание задней двери.

5		<p>Не протягивайте рук в зону подборщика при включенном тракторе и во время работы ВОМ.</p>
6		<p>Не занимайте места под поднятой крышкой, незаблокированной от случайного опадания.</p>
7		<p>Опасность раздавливания разгружаемым рулоном. Следует соблюдать безопасное расстояние от работающей машины.</p>
8		<p>Не открывайте и не снимайте защитных крышек во время работы машины.</p>
9		<p>Не открывайте и не снимайте защитных крышек во время работы машины.</p>
10		<p>Информация о скорости вала отбора мощности и о направлении вращения.</p>
11		<p>Запрещается ездить на платформах и лестницах.</p>

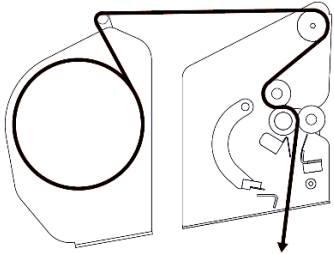
12		<p>Не приближайтесь к подвижным шарнирным соединениям сцепок во время работы двигателя.</p>
13		<p>Не входите в область между машиной и трактором, если двигатель трактора работает. Эта область особенно опасна.</p>
14		<p>Не приближайтесь к поворачивающемуся валу приема мощности</p>
15	<p><b>UŻYTKOWNIKU !</b> Przy zawracaniu i na ostrych łukach obowiązkowo wyłącz napęd WOM ciągnika</p>	<p>Информационная пиктограмма.</p>
16		<p>Информационная пиктограмма.</p>
17		<p>Следует соблюдать безопасное расстояние от работающей машины.</p>
18		<p>Основные точки смазки на пресс-подборщике.</p>
19		<p>Точки крепления для погрузки на транспортные средства.</p>

20		Информационная пиктограмма.
21		Метод установки сетки.
22		Информационная пиктограмма.
23		Информационная пиктограмма.
24		Точки для установки домкрата.
25		Предупреждающая пиктограмма.
26		<p>Перед проведением любых работ по техническому обслуживанию в зоне обвязки сеткой закрепите устройство для резки сетки.</p>
27		<p>Не открывайте и не снимайте защитных крышек во время работы машины.</p>



28		<p>Не протягивайте руки в зону раздавливания, если элементы могут начать двигаться.</p>
29		<p>Избегайте воздействия жидкостей, вытекающих под давлением. Прочтите инструкцию по эксплуатации для проведения работ по техническому обслуживанию.</p>
30		<p>Информационная пиктограмма.</p>
31		<p>Предупреждающая пиктограмма.</p>

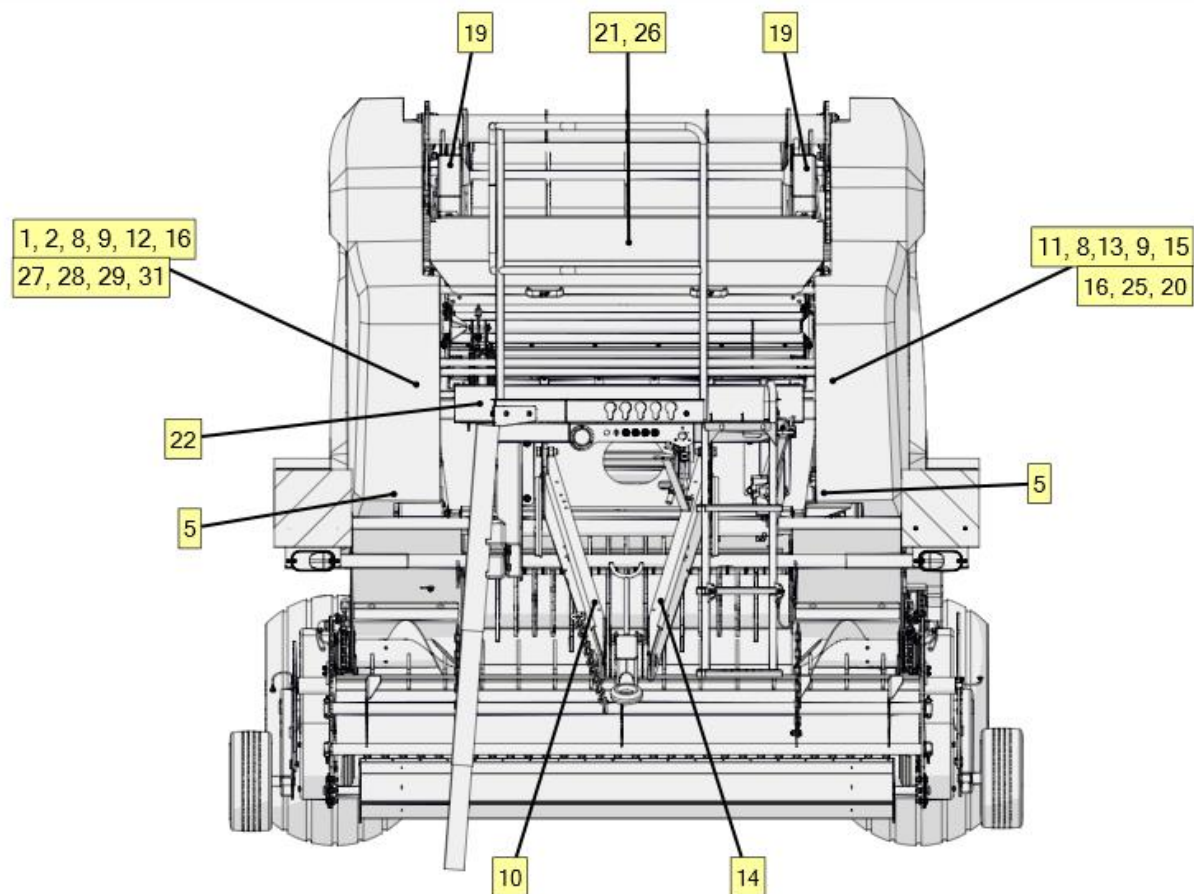

**Рисунок 9.** Размещение знаков безопасности на машине – спереди

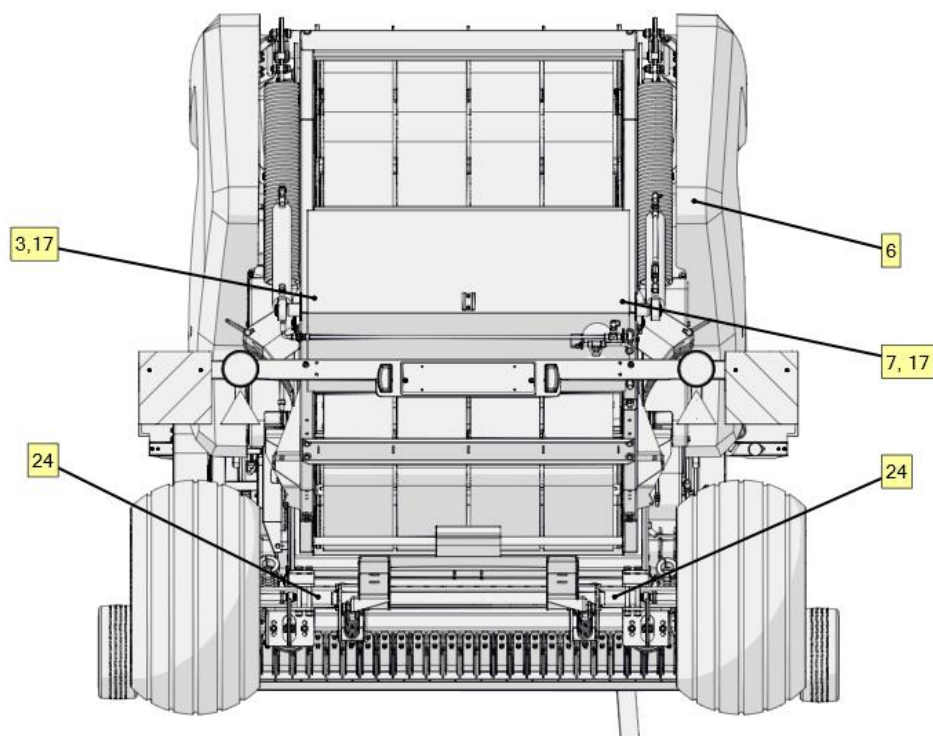

**Рисунок 10.** Размещение знаков безопасности на машине – сзади

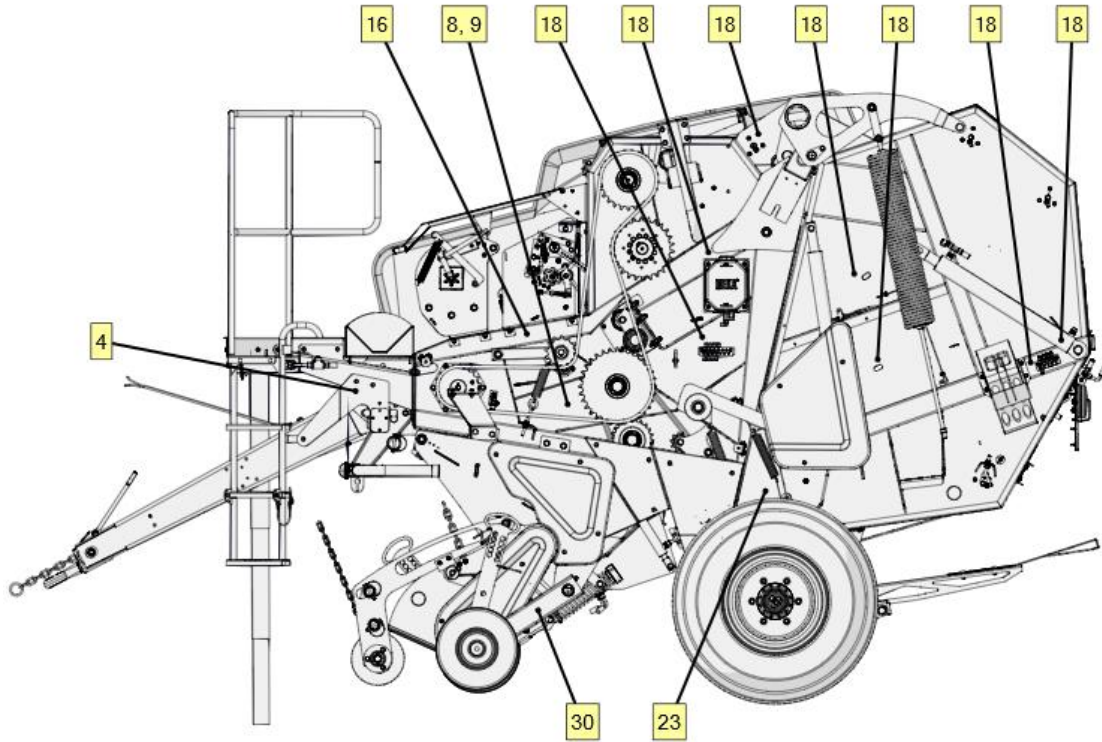

**Рисунок 11.** Размещение знаков безопасности на машине – левая сторона

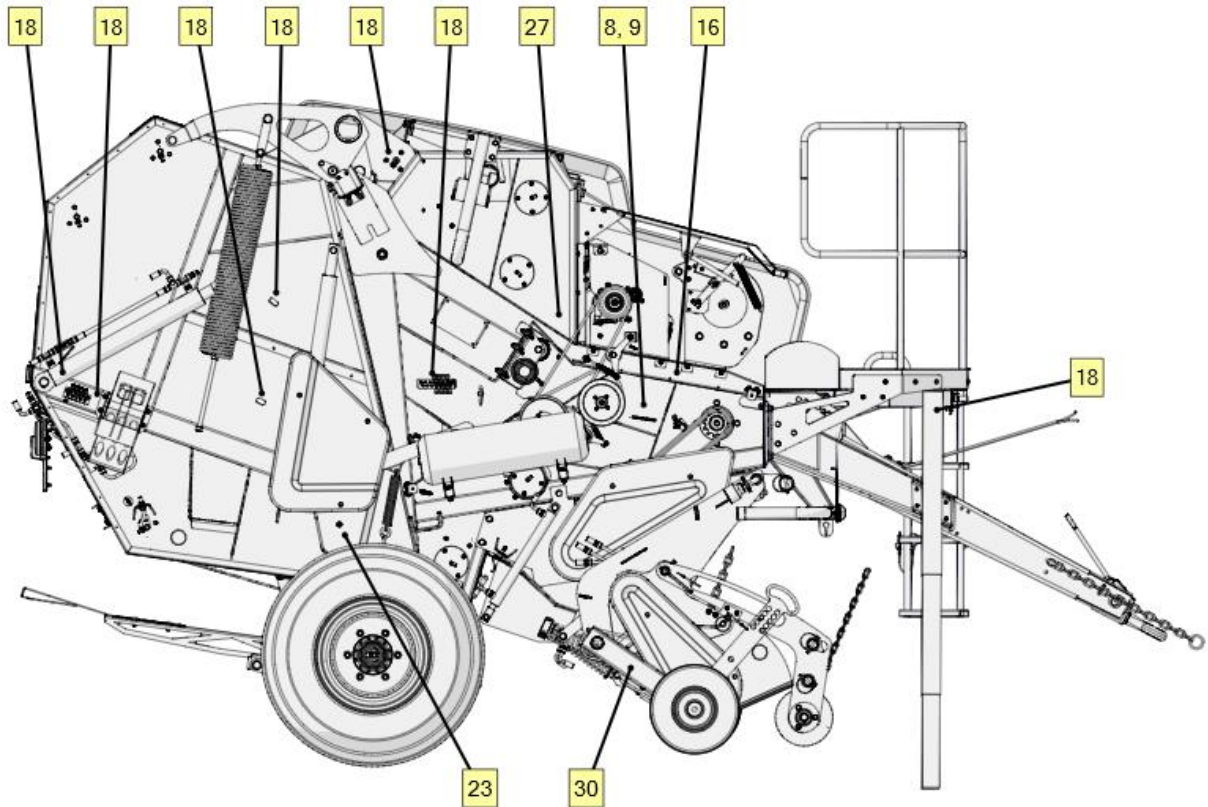

**Рисунок 12.** Размещение знаков безопасности на машине – правая сторона

## 1.7 Транспортировка рулонного пресс-подборщика

### 1.7.1 Устойчивость состава трактор – пресс-подборщик

Перед навешиванием машины на трактор, с которым она будет агрегатирована, определите устойчивость согласно следующему уравнению. Нагрузка на переднюю ось трактора должна составлять не менее 20% от веса самого трактора (рисунок 13). Если это условие не выполняется, следует дополнительно нагрузить переднюю ось.



Рисунок 13. Устойчивость состава трактор – пресс-подборщик

$$m_{to} = \frac{F(L_1 + L_2)}{L_1 g}$$

$$m_{ts} = m_{t1} - m_{to}$$

$$m_{ts} \geq 0,2m_t$$

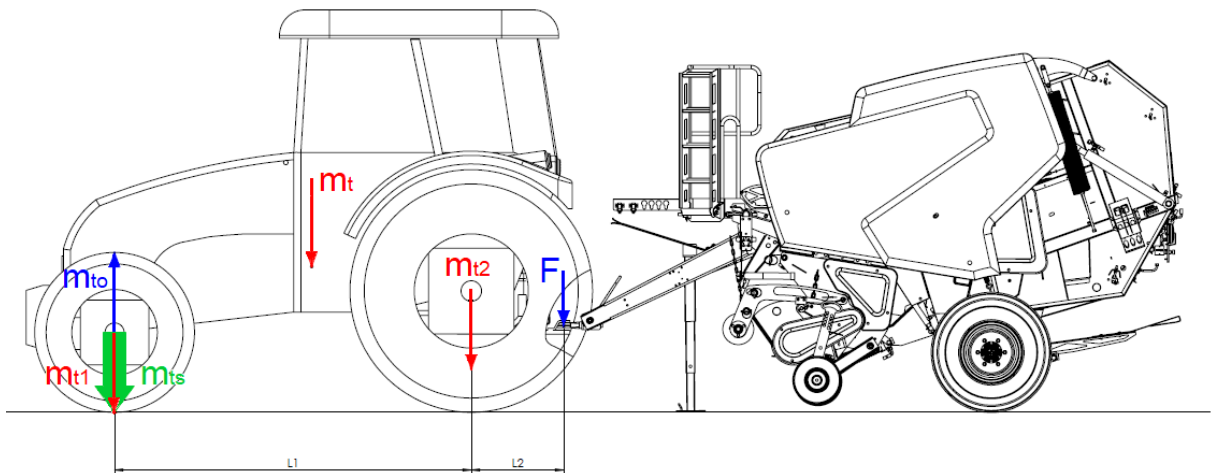
где:

F - вертикальная сила, действующая на сцепное устройство, направленная вниз,  
 $F = 7100$  [Н],

g - земное ускорение,  $g = 9.8 \left[ \frac{m}{s^2} \right]$ ,

$m_t$  – вес трактора [кг],

$m_{t1}$  – нагрузка на ось трактора без навешивания пресс-подборщика [кг],

$m_{to}$  – разгрузка передней оси трактора [кг],

$m_{ts}$  – нагрузка на ось трактора с пресс-подборщиком [кг],

$L_1$  – расстояние между осями трактора [м],

$L_2$  – расстояние от центра задней оси трактора до точки сцепки [м].

### 1.7.2 Транспортировка груза



Рулонный пресс-подборщик приспособлен для перевозки железнодорожным и автомобильным транспортом с соответствующей грузоподъемностью.

Подъемные устройства могут эксплуатироваться обученными операторами с требуемой квалификацией.

Точки крепления подвесного устройства для поднятия пресс-подборщика показаны на рисунке 14.

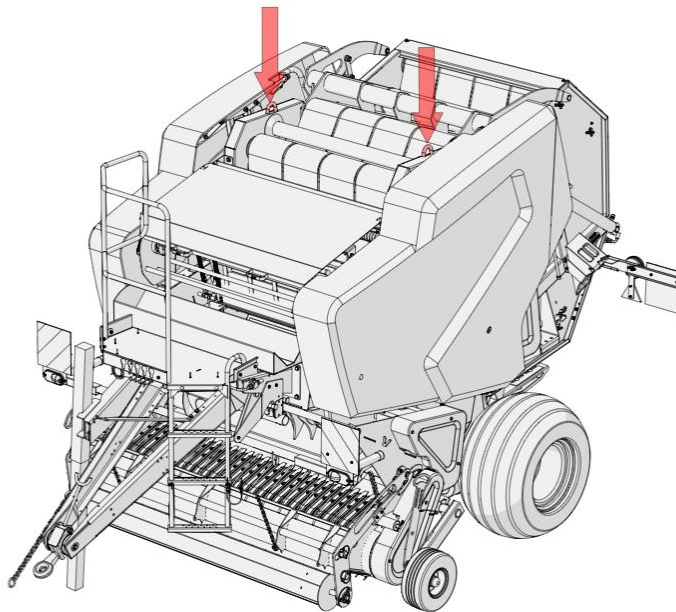

**Рисунок 14.** Точки крепления подвесного устройства

Запрещается перевозка рулонного пресс-подборщика с рулоном, находящимся в камере.

Перевозимый пресс-подборщик следует во время транспортировки крепко и надежно прикрепить к основанию.

### 1.7.3 Участник дорожного движения

Пресс-подборщик предназначен для движения по дорогам общего пользования в качестве машины, прицепляемой к нижней транспортной сцепке трактора.

Для перевозок по дорогам общего пользования могут использоваться сельскохозяйственные тракторы с характеристиками, указанными в таблице 1.

При использовании пресса на дорогах общего пользования колеса подборщика должны находиться в транспортном положении, как показано на рисунке 15. Если они находятся при подборщике, поместите их в трубку (2) и зафиксируйте положение штифтом (1). Это действие выполните для левого и правого колеса.

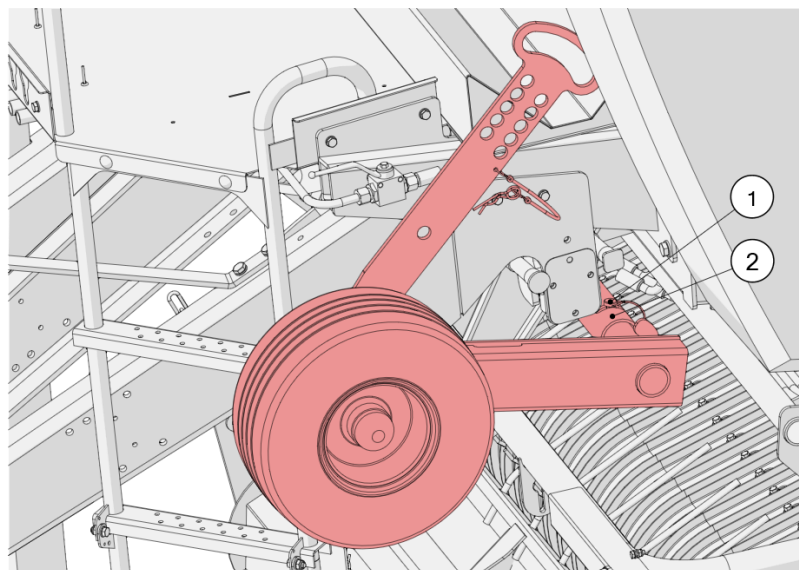

**Рисунок 15.** Колеса подборщика в транспортном положении

Перед въездом на дороги общего пользования необходимо:

- Отключить шарнирно-телескопический вал;
- Отсоединить и правильно закрепить гидравлические шланги;
- Отключить счетчик и оставить его в кабине;
- В держателе сзади машины установить задний треугольник - отличительный знак тихоходных транспортных средств (рис. 16).
- Проверить исправность освещения и световой сигнализации,
- Проверить давление в шинах;
- Проверить, находятся ли колеса подборщика в транспортном положении (Рис. 15);
- Убедиться, что задний отсек и защита закрыты;
- Заблокировать подборщик (глава 5.1.7.3)



**ПРЕДУПРЕЖДЕНИЕ**

**ПРЕДУПРЕЖДЕНИЕ!**

Запрещается перевозить лиц на транспортируемой или работающей машине.



**ПРЕДУПРЕЖДЕНИЕ**

**ПРЕДУПРЕЖДЕНИЕ!**

Запрещается перевозить рулон, находящийся в камере пресс-подборщика.

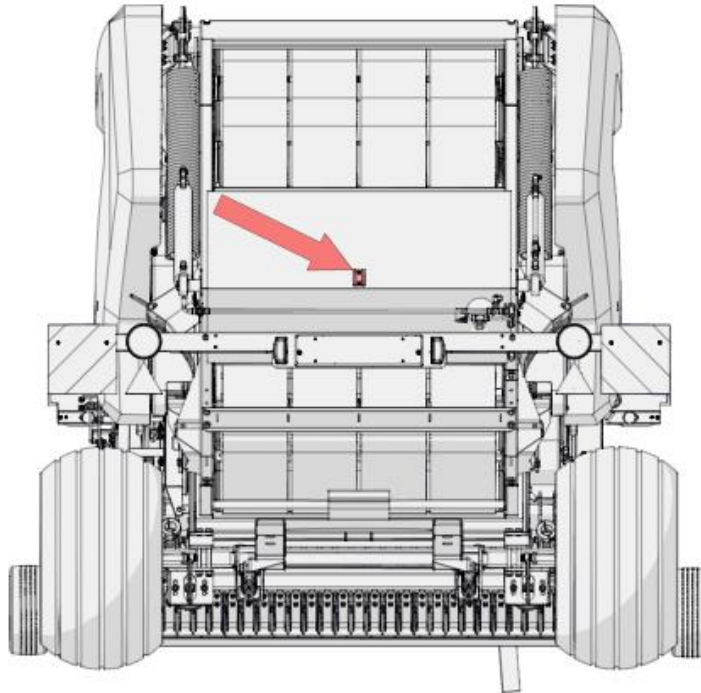

**Рисунок 16.** Место расположения опознавательного знака тихоходных транспортных средств



**ПРЕДУПРЕЖДЕНИЕ**

**ПРЕДУПРЕЖДЕНИЕ!**

При транспортировке машины по дорогам общего пользования подберите скорость к условиям на дороге и не превышайте скорости 40 км/час.

Во время транспортировки пресс-подборщика по дорогам общего пользования соблюдайте правила дорожного движения. В случае аварийной остановки трактора с присоединенной машиной водитель, останавливаясь на дороге общего пользования, должен:

- Остановить трактор, не создавая при этом опасности для безопасности дорожного движения;
- Поставить трактор как можно ближе к краю проезжей части параллельно оси проезжей части;
- Выключить двигатель, вынуть ключ из замка зажигания, затянуть стояночный тормоз, подложить под колеса пресс-подборщика упоры блокировки колес;
- За пределами населенных пунктов установить светоотражающий треугольник аварийной остановки на расстоянии от 30 до 50 метров сзади транспортного средства и включить аварийные огни;
- В зоне населенного пункта включить аварийные огни и установить светоотражающий треугольник аварийной остановки сзади транспортного средства, если он не установлен в держателе на задней части машины. Убедиться, что он хорошо виден другим участникам дорожного движения;
- В случае аварии предпринять надлежащие меры для обеспечения безопасности в месте аварии.

### 1.8 Очистка пресс-подборщика



**ПРЕДУПРЕЖДЕНИЕ**

#### **ПРЕДУПРЕЖДЕНИЕ!**

Перед очисткой пресс-подборщика убедитесь, что пресс-подборщик отключен, привод ВОМ отсоединен, двигатель трактора выключен (ключ вынуть из замка зажигания). Отсоедините провода питания, освещения и панели управления. Зафиксируйте состав машин согласно главе 5.1.7.



**ПРЕДУПРЕЖДЕНИЕ**

#### **ПРЕДУПРЕЖДЕНИЕ!**

Будьте осторожны во время чистки - особенно в отношении движущихся частей машины и ножей.

После каждого рабочего дня удалите слой пыли, накопленные пожнивные остатки и т.д. с помощью кисти.

Не рекомендуется мыть пресс-подборщик водой под высоким давлением. Запрещается направлять струю воды на гидравлические, электрические и несущие элементы.

Перед длительной остановкой очистите пресс-подборщик от пыли и пожнивных остатков сжатым воздухом. Запрещается направлять поток сжатого воздуха на гидравлические и электрические элементы.

После промывки водой и перед длительным простоем рекомендуется смазывать все точки смазки и покрывать все приводные цепи подходящим защитным препаратом.

### 1.9 Хранение пресс-подборщика

Панель управления пресс-подборщиком храните в сухом помещении, предохраняя крышками, входящими в комплект поставки, от грязи и влаги.

Храните пресс на плоской, ровной и твердой поверхности во избежание травмирования людей и животных.

Рекомендуется хранить машину в сухом помещении, защищенном от воздействия УФ-лучей и других вредных факторов.

Пресс-подборщик, хранящийся под открытым небом, накройте водонепроницаемым брезентом или пленкой.

После окончания сезона следует очистить пресс-подборщик и проверить состояние защитных покрытий. При необходимости повреждения отремонтировать.





**ВНИМАНИЕ**

### **ВНИМАНИЕ!**

Проверьте состояние и удобочитаемость паспортной таблички. В случае ее повреждения обратитесь в сервисный центр.

Проверьте состояние и удобочитаемость пиктограмм. В случае их повреждения замените их новыми.

## **1.10 Риски**

### **1.10.1 Описание остаточного риска**

Остаточный риск возникает из-за неправильного поведения оператора пресс-подборщика. Наибольшая опасность возникает при выполнении следующих запрещенных операций:

- агрегатирование пресс-подборщика с тракторами, не выполняющими требований, указанных в руководстве,
- пребывание под незащищенной от случайного падения, поднятой вверх крышкой машины,
- пребывание лиц на пресс-подборщике во время перевозки,
- проверка технического состояния и очистка пресс-подборщика при включенном двигателе трактора и приводе машины,
- работа при открытых кожухах,
- обслуживание или ремонт шарнирно-телескопического вала с включенным двигателем трактора,
- использование неисправных гидравлических шлангов,
- маневрирование пресс-подборщиком оператором, который находится за пределами кабины трактора,
- маневрирование пресс-подборщиком оператором, который находится в нетрезвом состоянии или под влиянием одурманивающих средств,
- работа неисправной машины или работа без установленных кожухов,
- перевозка рулона, находящегося в камере пресс-подборщика,
- использование машины не по назначению,
- оставление пресс-подборщика в не предохраненном состоянии на наклонной поверхности,
- работа на склонах;
- пребывание людей в зоне между трактором и машиной во время работы двигателя.

При представлении остаточного риска рулонный пресс-подборщик Z514 рассматривается как машина, которая до начала производства была разработана и изготовлена в соответствии с настоящим состоянием техники.

### **1.10.2 Оценка остаточного риска**

При соблюдении таких рекомендаций, как:

- внимательное ознакомление и соблюдение указаний руководства по обслуживанию,
- запрет на пребывание под поднятыми вверх узлами машины,

- запрет на пребывание в рабочей зоне пресс-подборщика,
- техническое обслуживание и ремонт машины в авторизованных сервисных центрах,
- управление пресс-подборщиком обученными и квалифицированными операторами,
- защита погрузчика от доступа детей и посторонних лиц, может быть устранен остаточный риск при эксплуатации погрузчика, и, как следствие, обеспечена работа машины без риска для людей и окружающей среды.



ОПАСНОСТЬ

#### ОПАСНОСТЬ!

В случае несоблюдения указаний и инструкций производителя, вероятность несчастного случая возрастает.

### 1.11 Демонтаж и утилизация

Демонтаж и вывод из эксплуатации могут быть опасны и могут проводиться только специализированными службами, знакомыми с конструкцией и эксплуатацией пресса. Только специализированные сервисные центры обладают полными и актуальными знаниями, касающимися используемых материалов и рисков, связанных с опасностями в случае неправильного их хранения и транспортировки. Авторизованные сервисные центры предлагают как консалтинговые услуги, так и выполняют полный спектр услуг по утилизации машины.

Для демонтажа следует использовать соответствующий инструмент и вспомогательное оборудование (домкрат, съемник колес).

Отработанное масло складировать в герметических емкостях. Немедленно доставить в автозаправочные станции, которые занимаются скупкой отработанного масла.

Демонтировать машину. Сортировать демонтированные части. Демонтированные части сдать в соответствующие точки сбора вторсырья.

Во время демонтажа пресс-подборщика применять соответствующую защитную одежду и обувь.

### 1.12 Принадлежности

Пользователь может дополнительно купить сервисном пункте обслуживания или у производителя следующее опциональное и дополнительное оснащение:

- Каталог запчастей на бумажном носителе;
- Отличительный треугольник для тихоходных транспортных средств.

## 2. Первый запуск



Первый запуск вновь приобретенного рулонного пресс-подборщика осуществляется сотрудником сервисного центра продавца или производителя в присутствии оператора - пользователя, покупателя.



**ПРЕДУПРЕЖДЕНИЕ**

### ПРЕДУПРЕЖДЕНИЕ!

Перед первым запуском пресс-подборщика внимательно ознакомьтесь с настоящим руководством по эксплуатации, обращая особое внимание на фрагменты, посвященные безопасности оператора и посторонних лиц.



В случае появления неясностей, касающихся безопасности, обратиться к продавцу или производителю.

Перед каждым запуском пресс-подборщика установите в кабине оператора трактора панель управления.



**ВНИМАНИЕ**

### ВНИМАНИЕ!

Будьте предельно осторожны при первом запуске. Наличие посторонних лиц в рабочей зоне машины угрожает безопасности.

Во время первого запуска сотрудник сервисного центра продавца или производителя в присутствии пользователя-покупателя выполняет:

- Контроль оснащения и работы пресс-подборщика:
  - Проверку комплектности машины и ее технического состояния,
  - Проверку работы световых приборов и звукового сигнала,
  - Проверку гидравлической системы:
    - поднимания и опускания подборщика,
    - поднимания и опускания задней камеры,
    - поднимания и опускания пола ротора,
  - проверку работы подборщика,
  - проверку работы механизма обвязки сеткой:
  - Проверку работы центральной системы смазки,
- Обучение пользователя правильной эксплуатации пресс-подборщика:

- Ознакомление с конструкцией и принципом работы пресс-подборщика:
  - регулировка угла проходимости с помощью пружин,
  - установка предохранительной муфты,
  - установка муфты после срыва болтов,
  - замена муфты в сборе,
  - смазка дорожек роликов,
- Ознакомление с конструкцией и принципом работы механизма обвязывания сеткой:
  - ознакомление с принципом работы,
  - установка сетки,
  - регулировка количества витков обмотки,
  - регулировка натяжения пружин, натяжения рамы ножа,
- Ознакомление с конструкцией и принципом работы центральной системы смазки:
  - ознакомление с принципом работы,
  - регулировка производительности насоса,
- Ознакомление с конструкцией и принципом работы панели управления,
- Ознакомление с принципом работы агрегата трактор-пресс-подборщик во время прессования:
  - работа трактора во время уборки скошенного корма по прямой линии,
  - работа трактора во время уборки скошенного корма на крутых поворотах,
  - ознакомление с опасностями,
- Выполнение пользователем-покупателем полного процесса обмотки рулонов под наблюдением технического специалиста,
- Ознакомление и регулировка натяжения цепей,
- Ознакомление с методом смазки и текущего техобслуживания пресс-подборщика.



Первый запуск машины производится сервисным центром бесплатно.

Подпись сотрудника сервисной службы на гарантийном талоне подтверждает факт проведения первого запуска, описанного в настоящей главе. Подпись клиента на гарантийном талоне подтверждает факт проведения первого запуска рулонного пресс-подборщика в присутствии покупателя-пользователя.

### 3. Подключение машины

Все действия должны выполняться одним человеком, который внимательно прочитал это руководство по эксплуатации, в частности, главу о правилах безопасности труда.

Перед началом работы следует проверить, что:

- машина находится в исправном состоянии,
- все крышки установлены и закрыты,
- уровень масла в передачах является достаточным,
- детали не изношены,
- гидравлические шланги в хорошем состоянии.



Гидравлические шланги заменяйте каждые 6 лет.

- Давление в колесах; Рекомендуемое давление в колесах 2,5 бар
- Выполнены действия по подготовке машины к работе (Глава 4.1);
- Все мероприятия, описанные в графике технического обслуживания (Глава 5.2), были выполнены;
- Задний клапан открыт;
- Резервуар пневматической тормозной системы пуст.

Всегда, если в руководстве по эксплуатации не указано иначе, настройки и действия по подготовке к работе должны выполняться при:

- выключенном двигателе и вынутом из замка зажигания ключе,
- остановленных всех элементах машины,
- машине, стоящей на ровной поверхности,
- Перед началом работы на поле.

#### 3.1 Требования к трактору

Пресс-подборщик агрегатировать с сельскохозяйственными тракторами с характеристиками, указанными в таблице 1.

#### 3.2 Агрегатирование с нижней транспортной сцепкой трактора

Убедитесь, что в зоне агрегатирования пресс-подборщика с трактором и в его ближайшем окружении нет посторонних лиц, и особенно детей.

Перед соединением поставьте ось трактора в оси машины на твердом и ровном основании. Выключите двигатель трактора, выньте ключ из замка зажигания и включите стояночный тормоз трактора.

Необходимо отстегнуть защищающую цепь, проходящую через проушину сцепки, и демонтировать его. Затем установите правильную высоту сцепки пресс-подборщика, выбрав соответствующую проушину сцепки, как указано на рисунке 17.

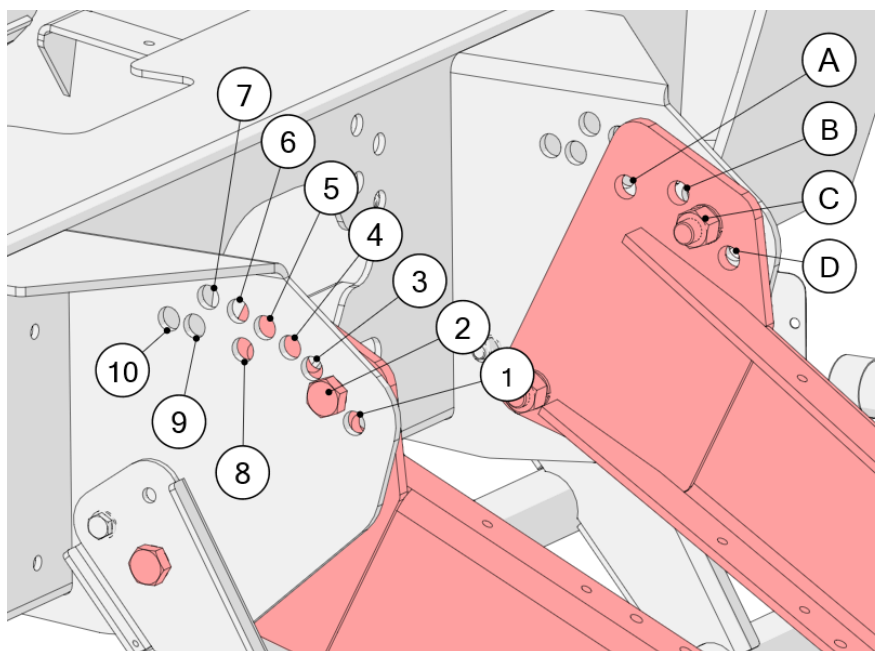

**Рисунок 17.** Установка высоты дышла

Высоту проушины дышла относительно основания указывает нижеследующая таблица.

**Таблица № 3** Высота проушины дышла относительно основания

Номер отверстия дышла / Номер отверстия балки	A	B	C	D
	Высота проушины дышла относительно основания [см]			
1	-	28	46	65
2	-	43	62	82
3	-	58	78	99
4	-	73	94	115
5	-	90	111	-
6	-	106	-	-
7	-	125	-	-
8	69	-	-	-
9	102	-	-	-
10	120	-	-	-

Затем проушина сцепки должна быть выровнена. Проушину дышла соедините с нижней транспортной сцепкой трактора и проверьте правильность крепления и защиту от случайного разъединения.

Агрегируйте с тракторами с весом, соответствующим агрегируемому пресс-подборщику.

### 3.3 Агрегатирование пресс-подборщика с задним ВОМ

Перед подключением шарнирно-телескопического вала проверьте направление вращения и скорость ВОМ.

Выключите двигатель трактора, выньте ключ из замка зажигания и включите стояночный тормоз трактора.

Запрещается использовать шарнирно-телескопические валы с параметрами, несоответствующими параметрам, указанным производителем.

Шарнирно-телескопический вал представляет собой передаточный элемент, обладающий сертификатом «СЕ».

Каждый вал оснащен руководством по эксплуатации. Необходимо ознакомиться с руководством по эксплуатации шарнирно-телескопического вала, а также соблюдать правила безопасности и придерживаться информации, содержащейся в руководстве.

Установите шарнирно-телескопический вал, который поставляется вместе с машиной, между валом трактора и коробкой передач в машине.

Способ подключения вала к трактору указан на вале.

Убедитесь, что при повороте (при максимальном сдвиге) не будет превышено минимальное расстояние, указанное на рисунке ниже. Минимальное расстояние составляет 4 см.

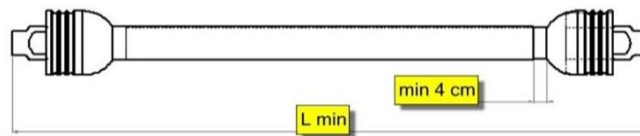

**Рисунок 18.** Длина шарнирно-телескопического вала

Отрегулируйте длину шарнирно-телескопического вала, как показано на рисунках 18 и 19. В самом длинном положении вала крышки должны перекрываться не менее чем на 1/3 их длины.

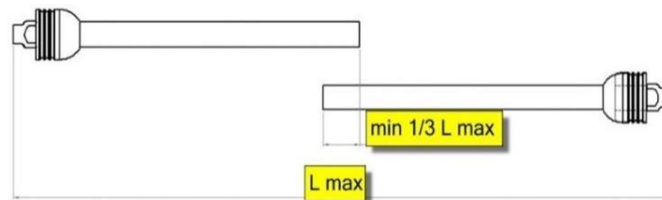

**Рисунок 19.** Длина крышек шарнирно-телескопического вала

Убедитесь, что элементы, защищающие шарнирно-телескопический вал от соскальзывания, находятся в правильном положении. Убедитесь, что крышки могут свободно вращаться относительно вала, если нет, смажьте их соответствующим образом.

Прикрепите защитную цепь крышки.

Для получения более подробной информации об использовании шарнирно-телескопического вала, ознакомьтесь с руководством, прилагаемым к валу.



ПРЕДУПРЕЖДЕНИЕ

#### ПРЕДУПРЕЖДЕНИЕ!

Строго запрещается использовать шарнирно-телескопический вал без крышки или с поврежденной крышкой, либо без дополнительных крышек со стороны ВОМ трактора и ВПМ машины.

### 3.4 Подключение гидравлической системы

Подключите гидравлические шланги:

- Шланг, используемый для подъема подборщика с запорным клапаном, подключите к распределителю одностороннего действия;
- Провод питания камеры с запорным клапаном подключите к распределителю одностороннего действия;
- Провода управления полом подключите к распределителю двустороннего действия.

Перед подъемом подборщика:

- Установите рычаг запорного клапана в положении «ОТКРЫТО» и затем поднять подборщик (транспортное положение);
- После того, как он поднят, переместите рычаг в положение «ЗАКРЫТО», чтобы заблокировать систему. Подборщик должен оставаться в верхнем положении.

Не перемещайте машину с опущенным подборщиком, опирающимся на колесах на земле.



Рисунок 20. Запорный клапан

Перед началом процесса прессования убедитесь, что запорный клапан камеры прессования открыт. Этот клапан должен быть закрыт во время работ по техническому обслуживанию (глава 5.1.7.1).

Подсоедините гидравлические шланги парами к одной секции управления, пара проводов одной гидравлической секции отмечена тем же цветом.

### 3.5 Подключение освещения

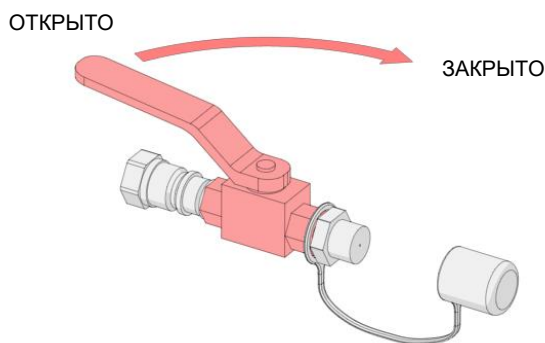
Подключите систему освещения и проверьте, все ли указатели и фары работают правильно.



Всегда используйте правильные предохранители, не меняйте провода, не меняйте разъемы и розетки на такие, которые не соответствуют оригинальным.

Крышки, предохраняющие электрические разъемы, во время работы следует поместить в кабине трактора. После окончания работы крышки следует снова установить на разъемы.

### 3.6 Подключение системы управления

Электрическая система пресс-подборщика требует напряжения 12 В. Для подключения системы управления:

- Установите панель управления в кабине трактора так, чтобы она была видимой и доступной для оператора,
- Вставьте кабель питания в розетку на тракторе;
- Подключите сигнальный кабель к панели управления;
- Убедитесь, что блок управления включается при нажатии кнопки. Если провода подключены правильно, панель управления загорится, и данные начнут загружаться.

### 3.7 Подключение тормозной системы



**ОПАСНОСТЬ**

#### ОПАСНОСТЬ!

Запрещается передвигаться по дорогам общего пользования пресс-подборщиком с неисправной или отключенной тормозной системой. Неисправная или отключенная тормозная система может привести к столкновению или аварии. Это может привести к травме, смерти водителя или других участников дорожного движения.



**ВНИМАНИЕ**

#### ВНИМАНИЕ!

Не забудьте проверить тормозную систему перед запуском машины. Тормозная система может быть отремонтирована только обученным персоналом. Запрещается самостоятельный ремонт тормозной системы.

Для подключения тормозной системы:

- Опорожните воздушный резервуар (глава 5.1.6);
- Проверьте чистоту уплотнительных прокладок головок сцепки трактора и пресс-подборщика;
- Подключите пневматические шланги:
  - Шланг с красным наконечником для пневматического разъема, отмеченного красным цветом, на тракторе;
  - Шланг с желтым колпачком для пневматического разъема, отмеченного желтым цветом, на тракторе;
- После пуска трактора дождитесь, пока тормозная система достигнет нужного давления;
- Проверьте правильность работы тормозов.

## УКАЗАТЕЛЬ НАЗВАНИЙ И СОКРАЩЕНИЙ

**ВНР** - охрана труда;

**дБ (А)** - децибел по шкале А, единица измерения интенсивности звука;

**кг** - килограмм, единица массы;

**км/ч** - километров в час, единица измерения линейной скорости;

**кПа** – килопаскаль, единица измерения давления;

**кВт** - киловатт, единица мощности;

**м** - метр, единица измерения длины;

**мин** - минута, вспомогательная единица измерения времени, отвечающая 60 секундам;

**мм** - миллиметр, вспомогательная единица измерения длины, отвечающая длине 0,001 м;

**об.** - оборот, определение вида движения;

**об/мин** - оборотов в минуту, единица измерения частоты вращения;

**Пиктограмма** - информационный знак;

**Паспортная табличка** – табличка производителя, однозначно идентифицирующая машину;

**УФ** - ультрафиолетовое излучение; невидимое электромагнитное излучение с негативным влиянием на здоровье человека; Ультрафиолетовое излучение отрицательно влияет на резиновые части;

**ВОМ** - задний вал приема мощности-часть сельскохозяйственного трактора

**ВПМ** - вал приема мощности - часть рулонного пресс-подборщика;

**Шарнирно-телескопический вал** - вал передачи крутящего момента;

**В** - вольт, единица измерения напряжения;

**Сцепка для сельскохозяйственных машин, нижняя транспортная сцепка** - части трактора для присоединения прицепа, руководство по эксплуатации трактора

## АЛФАВИТНЫЙ УКАЗАТЕЛЬ

### ЧАСТЬ I

#### В

ВОМ 46

#### Г

Гидравлическая система 14-16

#### Д

Демонтаж 41

Дорожное движение 36-38

#### З

Заводская табличка 11

#### И

Идентификация рулонного пресс-подборщика 11-13

#### К

Конструкция рулонного пресс-подборщика 13-14

#### Н

Назначение пресс-подборщика 13

Нижняя транспортная сцепка 44-46

#### О

Опорная пята 14

Освещение 17, 47

Очистка 39

#### П

Первый запуск 42-43

Перевозка 35-38

Пиктограммы 28-32

Подборщик 37

Правила техники безопасности 20-27

Предупредительные знаки 28-32

Принадлежности 41

Принцип действия 13-14

#### Р

Размещение знаков безопасности 33-34

Риски 40

Ротор 16

#### С

Система управления 48

Соединение пресс-подборщика с трактором 44

#### Т

Технические характеристики 19-20

Тормоза 18

Тормозная система 48

#### У

Утилизация 41

#### Х

Хранение 39

**Ш**

Шарнирно-телескопический вал

46

## ЧАСТЬ II

### А

Автоматическая смазка 41-43

### В

Выброс рулонов 25

Выключение пресс-подборщика 28

Выталкиватель рулонов 12

### Г

Гидравлическая система 26

График технического обслуживания 33

### Д

Дисковый тормоз механизма обвязывания сеткой 37-38

### З

Завершение работы 25-26

Замена масла 45

Замок 37

Защиты 32-33

### К

Калибровка 19-20

Колеса подборщика 11

### Н

Накопленное сырье 24

Натяжение цепи 34-36

Начало формирования рулона 23

Неисправности 49-50

Неправильная форма рулона 23

### О

Обмотка сеткой 8-10

Опорная пята 30-31

Отключение от привода 26

### П

Панель управления 13-21

План смазки 39-40

Подборщик 11

Подготовка к работе 8

Подшипники 44

Предохранительный винт 39

Прижим валка укоса 12

### Р

Регулировка 27-38

Ротор 24, 34-36

Ручной режим работы 16

### С

Сетка 8-10, 16, 23, 32

Смазка 41-43

### Т

Техническое обслуживание 27

Тормозная система 31

Точки смазки	41
<b>У</b>	
Уборка скошенного корма	22
Удаление накопленного сырья	24-25
Упоры	30
<b>Х</b>	
Ходовые колеса	45-48
<b>Ц</b>	
Цепи	34-36

## ДЛЯ ЗАМЕТОК

A series of horizontal dotted lines for taking notes, spanning the width of the page.





A series of 25 horizontal dotted lines spanning the width of the page, intended for handwritten notes or technical specifications.

A series of horizontal dotted lines spanning the width of the page, intended for handwritten notes or technical specifications.





Metal-Fach Sp. z o. o. постоянно совершенствует свои изделия и адаптирует предложение к потребностям клиентов, поэтому оставляет за собой право вносить изменения в изделия без уведомления. Поэтому перед принятием решения о покупке свяжитесь с авторизованным дилером или торговыми представителями Metal-Fach Sp. z o.o. Компания Metal-Fach Sp. z o.o. исключает претензии, связанные с данными и фотографиями, находящимися в этом каталоге, представленное предложение не является предложением в соответствии с положениями Гражданского кодекса.

Фотографии не всегда представляют стандартное оборудование.

Оригинальные запчасти доступны у авторизованных дилеров на территории страны и за рубежом, а также в фирменном магазине компании Metal-Fach.

#### **СЕРВИСНОЕ ОБСЛУЖИВАНИЕ**

16-100 Сокулка, ул. Кресова, д. 62  
тел.: +48 85 711 07 80; факс: +48 85 711 07 93  
serwis@metalfach.com.pl

#### **ПРОДАЖИ**

16-100 Сокулка, ул. Кресова, д. 62  
тел.: +48 85 711 07 78; факс: +48 85 711 07 89  
handel@metalfach.com.pl

#### **ОПТОВЫЙ СКЛАД ЗАПЧАСТЕЙ**

16-100 Сокулка, ул. Кресова, д. 62

Оптовая продажа:  
тел.: +48 85 711 07 81; факс: +48 85 711 07 93  
serwis@metalfach.com.pl

Розничная продажа:  
ТЕЛЕФОН, КРУГЛОСУТОЧНО 24 ч / 7 дней +48 533 111 477  
тел.: +48 85 711 07 90

АКТУАЛЬНАЯ ИНФОРМАЦИЯ О НАШИХ ИЗДЕЛИЯХ ДОСТУПНА НА САЙТЕ [WWW.METALFACH.COM.PL](http://WWW.METALFACH.COM.PL)