





ДЕКЛАРАЦИЯ О СООТВЕТСТВИИ ЕС



ДЛЯ МАШИНЫ

ООО « METAL-FACH »

ул. Кресова, 62

16-100 СОКУЛКА

являющаяся производителем изделия,

удостоверяет с полной ответственностью, что машина:

СЕЛЬСКОХОЗЯЙСТВЕННЫЙ ГЕРМЕТИЧНЫЙ ПРИЦЕП

тип/модель: T935

заводской номер:

год изготовления:

к которой относится настоящая декларация, соответствует требованиям:
-Директивы 2006/42/ЕС ЕВРОПЕЙСКОГО ПАРЛАМЕНТА И СОВЕТА от 17 мая 2006 года о машинах, а также Распоряжение Министра экономики от 21 октября 2008 г. об основных требованиях для машин (Закон. Вестник № 199, поз. 1228);
Для оценки соответствия применялись следующие унифицированные нормы:

PN-EN 1853+A1:2009E	PN-EN ISO 13857:2010P
PN-EN ISO 4254-1:2009E	PN-EN ISO 12100:2012P

-а также норм: PN-ISO 3600:1998, PN-ISO 11684:1998 и Распоряжения Министра инфраструктуры от 31.12.2002 г. о технических условиях транспортных средств и их необходимом оснащении (Закон. вестник за 2003 г. № 32 поз. 262 с последующими изменениями)

Отчет об испытаниях безопасности №:

Ответственный за техническую документацию: технический отдел Metal-Fach

Настоящая декларация о соответствии ЕС утрачивает силу в случае введения изменений или модернизации изделия пользователем без согласия производителя.

Сокулка

Председатель Правления

Яцек Марек Кухаревич

Условные обозначения, используемые в руководстве

Легенда:

	<p>ЭТОТ СИМВОЛ УКАЗЫВАЕТ НА НЕОБХОДИМОСТЬ ОБРАТИТЬ ОСОБОЕ ВНИМАНИЕ НА РАЗМЕЩЕННЫЙ РЯДОМ ТЕКСТ С ОПИСАНИЕМ УГРОЗЫ ИЛИ ВАЖНУЮ ИНФОРМАЦИЮ, КАСАЮЩУЮСЯ ИЗДЕЛИЯ.</p>
<p>ВНИМАНИЕ!</p>	

	<p>ЭТОТ СИМВОЛ УКАЗЫВАЕТ НА ДОПОЛНИТЕЛЬНУЮ ИНФОРМАЦИЮ, ПОЗВОЛЯЮЩУЮ ОПТИМИЗИРОВАТЬ РАБОТУ ИЗДЕЛИЯ.</p>
<p>ВАЖНО</p>	

	<p>ЭТОТ СИМВОЛ ПРЕДУПРЕЖДАЕТ И УКАЗЫВАЕТ НА НЕОБХОДИМОСТЬ СТРОГОГО СОБЛЮДЕНИЯ ТРЕБОВАНИЙ БЕЗОПАСНОСТИ ОПЕРАТОРА ИЛИ БЕЗОПАСНОЙ ЭКСПЛУАТАЦИИ ИЗДЕЛИЯ.</p>
<p>ОСТОРОЖНО!</p>	



Благодарим Вас за выбор нашего герметичного прицепа E 935, спроектированного для эффективной и безаварийной работы.

Данное руководство по эксплуатации позволит вам в полной мере использовать преимущества прицепа.

Руководство содержит подробное оглавление, а затем описание, помогающее идентифицировать и изучить работу культиватора.

Информация о безопасности и комфорте работы, описание агрегатирования с трактором, эксплуатации, технического обслуживания и условий хранения, находится на следующих страницах руководства.

Каталог запасных частей, содержащий перечень основных частей прицепа, облегчающий их заказ, прилагается к данному руководству в электронном виде на компакт-диске. Бумажный каталог Вы можете приобрести у авторизованных дистрибьюторов в торговых точках или непосредственно от производителя.

Руководство по эксплуатации и каталог запчастей содержат основную информацию об изделии. Уровень отделки и комплектации изделия может незначительно отличаться от представленного в руководстве.

Производитель сохраняет за собой право вводить изменения в конструкции без предварительного предупреждения.



ВАЖНО

Актуальные руководства по эксплуатации и каталоги запчастей размещены на веб-сайте.
<http://www.metalfach.com.pl/ru/instrukcje.html>

СОДЕРЖАНИЕ

1.	ИДЕНТИФИКАЦИЯ ПРИЦЕПА, ОБЩИЕ ПРАВИЛА ТЕХНИКИ БЕЗОПАСНОСТИ	6
1.1.	Идентификация герметичного прицепа	6
1.2.	Назначение прицепа	6
1.3.	Конструкция прицепа	7
1.3.1.	Шасси	7
1.3.2.	Грузовой кузов	7
1.3.3.	Задний борт	7
1.3.4.	Опорная пятя	7
1.3.5.	Гидравлическая система блокировки поворота.	7
1.3.6.	Тормозная система	8
1.3.7.	Электрическая система	8
2.	ОБЩИЕ УКАЗАНИЯ ПО БЕЗОПАСНОСТИ	9
2.1.	Символы и определения	9
2.2.	Обязанность предоставлять информацию	10
2.3.	Общие правила техники безопасности и эксплуатации	10
2.3.1.	Безопасность эксплуатации	10
2.3.2.	Шины	12
2.3.3.	Пневматическая система	12
2.3.4.	Гидравлическая система	12
2.4.	Знаки и предупредительные/информационные символы, размещенные на прицепе	13
2.5.	Расположение пиктограмм на машине.	15
2.6.	Технические характеристики	17
3.	ИНФОРМАЦИЯ ПО ЭКСПЛУАТАЦИИ	20

3.1.	Первый запуск прицепа	20
3.2.	Агрегатирование прицепа с трактором	20
3.3.	Загрузка кузова	21
3.4.	Предохранение груза	22
3.5.	Виды грузов	22
3.6.	Перевозка груза	23
3.7.	Разгрузка прицепа	24
3.8.	Ссыпной люк	24
4.	ХРАНЕНИЕ, ПРОДАЖА И ТРАНСПОРТИРОВКА К ПОКУПАТЕЛЮ	25
5.	ПЕРИОДИЧЕСКОЕ ТЕХОБСЛУЖИВАНИЕ И ДЕЙСТВИЯ ПО ТЕХОБСЛУЖИВАНИЮ	26
5.1.	Колёса - регулировка зазоров подшипников	26
5.2.	Тормоза	26
5.3.	Колеса - шины	27
5.4.	Гидравлическая система	28
5.5.	Смазка	28
5.6.	Техническое обслуживание	29
6.	АВТОРИЗОВАННЫЙ СЕРВИСНЫЙ ЦЕНТР	30
7.	ДЕМОНТАЖ, УТИЛИЗАЦИЯ И ЗАЩИТА ОКРУЖАЮЩЕЙ СРЕДЫ	30
8.	ОСТАТОЧНЫЙ РИСК	31
8.1.	Описание остаточного риска	31
8.2.	Оценка остаточного риска	31
9.	УСЛОВИЯ ГАРАНТИИ	32
10.	ГАРАНТИЙНАЯ КАРТА	33

1. ИДЕНТИФИКАЦИЯ ПРИЦЕПА, ОБЩИЕ ПРАВИЛА ТЕХНИКИ БЕЗОПАСНОСТИ

1.1. ИДЕНТИФИКАЦИЯ ГЕРМЕТИЧНОГО ПРИЦЕПА

Герметичный прицеп необходимо идентифицировать на основании заводского щитка, прочно прикрепленного к основной раме прицепа.

Данные, указанные на заводском щитке, герметичного прицепа представлены на рисунке ниже.

METAL-FACH Sp. z o.o.		
PL*XXXX*XX		
935111400001		
(PL)		
18000kg	20500kg	
2500kg	2500kg	
1- 8000kg	1-9000 kg	
2- 8000kg	2-9000kg	
3 -----kg	3-----kg	
T-16000kg	T-18000kg	
Długość/Length-8400 Szerokość/Width-2550		b [mm] 8400

Рис. 1. Заводской щиток

КАЖДЫЙ ПОЛЬЗОВАТЕЛЬ ПРИЦЕПА, ПРЕЖДЕ ЧЕМ ПРИСТУПИТЬ К РАБОТЕ, ДОЛЖЕН ОБЯЗАТЕЛЬНО ОЗНАКОМИТЬСЯ С СОДЕРЖАНИЕМ ДАННОГО РУКОВОДСТВА. РУКОВОДСТВО ПО ЭКСПЛУАТАЦИИ ЯВЛЯЕТСЯ НЕОТЪЕМЛЕМОЙ ЧАСТЬЮ СТАНДАРТНОЙ КОМПЛЕКТАЦИИ ПРИЦЕПА Т935

1.2. НАЗНАЧЕНИЕ ПРИЦЕПА

Прицепы предназначены для перевозки сельскохозяйственной продукции и других сыпучих и объемных материалов по территории фер-

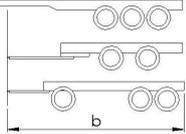
мерского хозяйства и по дорогам общего пользования. Прицепы предназначены для использования с сельскохозяйственными тракторами, оснащенными наружной гидравлической системой, розеткой для подключения сигнализационно-предупреждающей и тормозной системы, и транспортным сцепным устройством.



ВНИМАНИЕ!

- Прицепы нельзя использовать для перевозки топлива, баллонов с газом, и т.д., т.е. грузов, для которых, в соответствии с техническими требованиями, должны быть выполнены дополнительные условия, касающиеся перевозки опасных грузов.
- Прицеп нельзя использовать для транспортировки токсичных материалов, которые могут привести к загрязнению окружающей среды. За ущерб, причиненный в результате таких действий, производитель ответственности не несёт - риск несет сам владелец.
- Прицепы могут эксплуатировать только лица, которые ознакомились с руководством по эксплуатации и прошли обучение в области существующих угроз и оказания доврачебной помощи пострадавшим от несчастных случаев.
- Необходимо соблюдать соответствующие правила защиты от несчастных случаев, а также другие действующие правила техники безопасности, охраны труда и безопасности дорожного движения.
- В случае самовольного внесения изменений в конструкцию прицепа производитель освобождается от ответственности за причиненный ущерб.

Оператор обязан использовать машину по назначению, путем осуществления действий, связанных с нормальной и безопасной эксплуатации и техническим обслуживанием прицепа путем:

- ознакомления и понимания принципов работы прицепа,
- безопасной и правильной эксплуатации машины,
- своевременного и регулярного технического обслуживания машины,

- соблюдения общих правил безопасности,
- соблюдения положений, содержащихся в правилах дорожного движения.

1.3. КОНСТРУКЦИЯ ПРИЦЕПА

Основные элементы конструкции прицепа Т935: шасси, грузовой кузов, задний борт, опорная пята, а также электрическая и гидравлическая система: опрокидывания кузова и блокировки поворота.

1.3.1. ШАССИ

Шасси серии прицепов Т935 может быть выполнено в двух вариантах: тандем и тележка, которые изготавливаются из стальных профилей. Основным несущим элементом рам являются два лонжерона сваренные стыками. В центральной части рамы расположено гнездо, в котором устанавливается гидроцилиндр опрокидывания кузова. Перед выше указанным гнездом крепится опора кузова. В задней части рамы расположены проушины, которые представляют собой опорные точки, когда кузов опрокидывается назад. На задней балке главной рамы установлены планки освещения, а габаритные фары расположены на лонжеронах.

В состав ходовой части прицепа Т935 входит подвеска рессорная подвеска типа тандем или тележка, а также две ходовые оси.

Подвеска типа тандем характеризуется тем, что основным элементом конструкции являются параболические рессоры, соединенные балансирам.

В подвеске типа тележка применяются параболические рессоры. Для обоих типов используемых рессор с помощью рессорного диска и болтов крепятся ходовые оси. Всё вместе крепится к нижней раме.

Дышло рессорно подвешено и с помощью рессоры и втулки крепится к главной раме. К боку дышла прикреплена стояночная гидравлическая опора (в зависимости от функций: механическая).

1.3.2. ГРУЗОВОЙ КУЗОВ

На нижней раме прицепа Т935 установлен грузовой кузов, которая имеет герметичную конструкцию и изготовлен из листового металла и стальных профилей. В передней части кузова есть смотровые окошка. Пальцы опрокидывания, размещенные в задней части нижней рамы являются осью вращения при наклоне кузова назад. Кузов имеет комплект надставок. К передней стенке прикреплена платформа облегчающая работу с прицепом.

1.3.3. ЗАДНИЙ БОРТ

Задний борт в задней части грузового кузова, который открывается и закрывается при помощи гидравлических цилиндров. Они питаются маслом с внешней гидравлики трактора, которое под давлением поступает в гидравлические цилиндры, что вызывает закрытие или открытие заднего борта.

Для точной разгрузки материала в заднем борте установлена задвижка, которую дополнительно можно дополнительно оснастить сыпным люком, прикрепляемым под нижним краем задвижки.

Управление бортом осуществляется при помощи рычага распределителя внешней гидравлики трактора, размещенного в кабине.

1.3.4. ОПОРНАЯ ПЯТА

Опорная стопа служит для поддержания на соответствующей высоте установленного дышла во время подсоединения и отсоединения прицепа с трактором. Устройство питается от гидросистемы трактора. Управление опорой осуществляется непосредственно распределителем из трактора.

1.3.5. ГИДРАВЛИЧЕСКАЯ СИСТЕМА БЛОКИРОВКИ ПОВОРОТА

Гидравлическая система блокировки поворота служит для блокировки задней оси вращения во время заднего хода прицепа. Она питается мас-

лом с внешней гидравлики трактора, которое под давлением поступает в гидравлические цилиндры, блокирующие отклонение колес задней оси.

1.3.6. ТОРМОЗНАЯ СИСТЕМА

Прицеп Т935 оснащен следующими тормозными системами:

- рабочий тормоз - пневматический, двухпроводной (или по желанию - однопроводной), действующий на все колеса, приводится в действие водителем путем нажатия на педаль тормоза трактора,
- стояночный тормоз - с ручным механическим управлением, действующим с помощью кривошипа и винтовой передачи, расположенной с левой стороны прицепа - действует на колеса задней оси.

Конструкция рабочего тормоза обеспечивает автоматическое торможение колес прицепа при неожиданном разъединении пневматических систем прицепа и трактора.



Рис. 2. Схема двухпроводной пневматической тормозной системы. 1 - пневматический соединительный элемент первого прицепа, 2 - воздушный фильтр, 3 - управляющий клапан, 4 - воздушный бак, 5 - водоотводящий клапан, 6 - ручной регулятор силы торможения, 7 - контрольное соединение, 8 - мембранный пневмоцилиндр.

1.3.7. ЭЛЕКТРИЧЕСКАЯ СИСТЕМА

Электрическая система прицепа приспособлена для питания от источника постоянного тока 12В - от электрической системы агрегированного трактора.

Соединение электропроводки прицепа с электропроводкой трактора следует осуществлять при помощи соответствующего соединительного провода. Схема электрической системы и размещения осветительных приборов прицепа представлена на рис. 3 и 4.

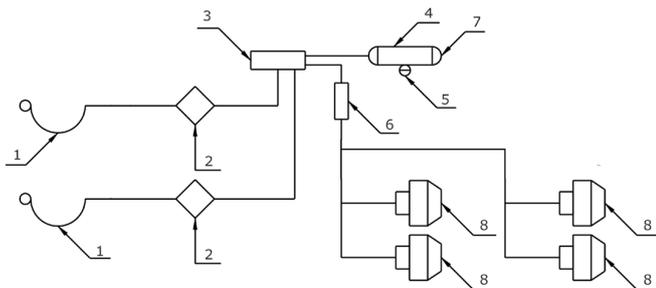
Электрическая система герметичного прицепа Т935 состоит из задних комбинированных фонарей, передних габаритных огней и задних габаритных огней.



Рис. 3. Схема электрической системы прицепа
1 - вилка 7-ми-контактная, 2 - розетка 7-ми-контактная, 3 - фонарь комбинированный задний правый, 4 - фонарь комбинированный задний левый, 5 - лампы огней направления езды, 6 - лампы задних габаритных огней, 7 - лампы огней торможения "STOP", 8 - лампы подсветки номера, 9 - фонарь габаритный передний



Рис. 4 Схема размещения осветительных приборов на прицепе

2. ОБЩИЕ УКАЗАНИЯ ПО БЕЗОПАСНОСТИ

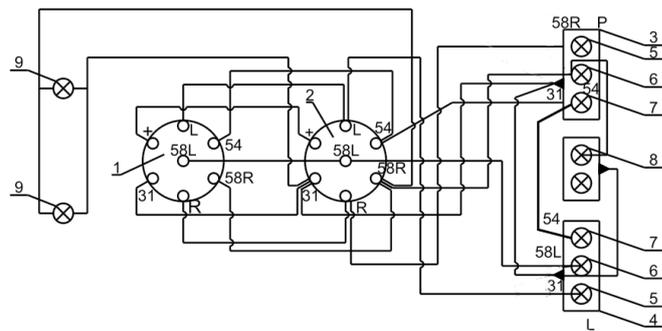
2.1. СИМВОЛЫ И ОПРЕДЕЛЕНИЯ

 ВАЖНО	<p>Несоблюдение этих указаний может привести к повреждению машины или ее отдельных компонентов.</p>
 ОСТОРОЖНО!	<p>Такой предупреждающий знак в данном руководстве обозначает необходимость соблюдения особой осторожности в связи с риском для людей и возможностью повреждения машины.</p>
 ВНИМАНИЕ!	<p>Тщательное соблюдение этих указаний и рекомендаций очень важно.</p>

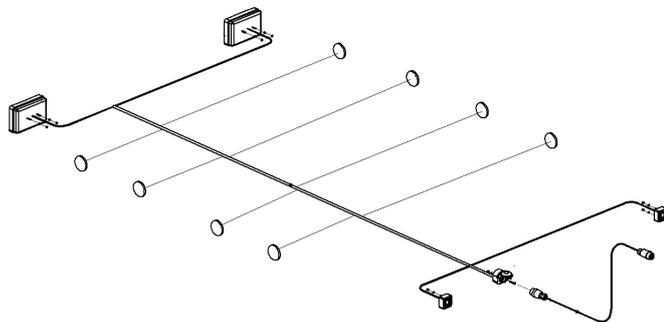
Квалифицированным персоналом являются те лица, которые, базируясь на своем образовании, опыте и подготовке, а также знаниях, касающихся стандартов, определений, положений о защите от несчастных случаев и условий эксплуатации, всегда выполняют необходимые действия, и тем самым распознают возможные опасности и могут их избежать.

В частности, необходимы также знания, касающиеся оказания первой помощи пострадавшему (напр., при полученных травмах). Определение "эксплуатация" включает в себя настройку, пуско-наладку (подготовку к использованию) и обслуживание (запуск, включение, остановку и т.д.).

Определение "поддерживать в хорошем состоянии" включает в себя проверку и техническое обслуживание (контроль, регулировки), обслуживание и ремонты (распознавание неполадок и их ремонт).

Следует обращать внимание на другие (отдельно выделенные) указания, такие как:

- перевозка
- монтаж
- эксплуатация
- обслуживание
- технические характеристики (в руководстве по эксплуатации, документации изготовителя и на самом прицепе).

Это так же необходимо в связи с рисками, которые могут возникнуть (прямо или косвенно) и нанести серьезный ущерб людям или вещам.

2.2. ОБЯЗАННОСТЬ ПРЕДОСТАВЛЯТЬ ИНФОРМАЦИЮ

При передаче прицепа другому пользователю необходимо также передать ему руководство по эксплуатации, а лицо, принимающее прицеп, должно пройти обучение, в соответствии с содержащимися в нём указаниями.

2.3. ОБЩИЕ ПРАВИЛА ТЕХНИКИ БЕЗОПАСНОСТИ И ЭКСПЛУАТАЦИИ

Перед каждым запуском прицепа его следует проверить с точки зрения безопасной работы.

1. Кроме указаний, содержащихся в данном руководстве, следует также соблюдать общепринятые действующие правила техники безопасности и средства защиты от несчастных случаев.
2. Установленные знаки, предупредительные и информационные надписи содержат важные указания для безопасной эксплуатации - их соблюдение необходимо для безопасности Пользователя.
3. Прицеп можно запускать только тогда, когда все требуемые устройства подключены и предохранены от случайного отключения или открытия (например, сцепное устройство-дышло, соединения).
4. Перед началом работы следует ознакомиться со всеми устройствами и элементами управления, а также их функциями. Во время работы на это не будет времени!

5. Прицеп запрещается использовать прицеп лицам в состоянии алкогольного опьянения или под воздействием одурманивающих средств, не прошедшим соответствующую подготовку и не имеющим соответствующих прав на управление транспортными средствами.

2.3.1. БЕЗОПАСНОСТЬ ЭКСПЛУАТАЦИИ

1. Вся информация, касающаяся безопасности труда, следует передать также всем другим пользователям прицепа.
2. Прежде чем включить машину, проверьте, нет ли в непосредственной близости людей (детей, посторонних). Это особенно важно при плохой видимости.
3. Запрещается находиться в прицепе во время езды, при подключении прицепа к трактору и во время загрузки и разгрузки.
4. После окончания разгрузки следует полностью опустить кузов. Ни в коем случае нельзя оставлять прицеп с поднятым кузовом без надзора.
5. Подниматься на прицеп можно исключительно тогда, когда прицеп абсолютно неподвижен, а двигатель трактора выключен.
6. Подъем и опускание грузового кузова всегда должны осуществляться с места водителя.
7. Прицеп следует прицепить в соответствии с правилами и подключить только к указанным устройствам, а также закрепить соединение петли дышла со сцепным устройством трактора.
8. Во время присоединения прицепа к трактору и отсоединения его от трактора следует соблюдать особую осторожность.
9. Во время монтажа и демонтажа опорные устройства, предохранительные устройства и лестницы следует всегда устанавливать в позиции, обеспечивающей безопасность обслуживания.
10. Следует соблюдать допустимые нагрузки на оси, разрешенный максимальный вес и транспортные габариты.
11. Проверьте оснащение транспортного средства: подключение и работу тормозов и фар, опознавательный знак и другие предохранительные устройства.

12. Перед выездом следует проверить работу фар и тормозов и подготовить прицеп в соответствии с указаниями, приведенными в главе «Передвижение по дорогам общего пользования».
13. Учитывайте изменения в поведении транспортного средства, в особенности рулевого управления и торможения, вытекающие из присоединения прицепа и находящегося на нем груза.
14. Во время движения прицепа следует учитывать размещение груза /или силу инерции, особенно при неравномерном распределении груза в кузове
15. Запрещается находиться в зоне высыпаемого груза.
16. Поднимание грузового кузова (опрокидывание) при помощи гидравлической системы может выполняться только:
 - когда прицеп подключен к трактору,
 - стоит на твердой плоской поверхности,
 - когда никто не находится в зоне разгрузки; и
 - когда трактор установлен в оси прицепа;
 - когда соблюдено безопасное расстояние от линии электропередач,
 - когда нет сильных порывов ветра.
17. В случае необходимости выполнения разгрузки назад на склоне, трактор с прицепом должны быть установлены в направлении движения под горку. Во время боковой разгрузки на склоне кузов следует наклонить в сторону, противоположную наклону прицепа.
18. Во время любых работ с поднятым кузовом следует заблокировать кузов, чтобы он не опустился, с помощью опоры, которая входит в комплект поставки прицепа. Следует выключить двигатель трактора и вынуть ключ из замка зажигания.
19. Будьте осторожны, чтобы не раздавить пальцев и рук во время открытия и закрывания бортов грузового кузова.
20. Во время работы с прицепом обращайтесь внимание на места, в которых существует риск раздавить или отрезать пальцы. При подсоединении и отсоединении прицепа от трактора существует риск получения травм. По этой причине, во время присоединения и отсоединения прицепа нельзя находиться между прицепом и трактором, или стоять за прицепом, если он не заблокирован в неподвижном состоянии с помощью подложенных под колёса противооткатных упоров или с помощью стояночного тормоза.
21. Никто не может находиться между трактором и прицепом, если трактор не заблокирован от скатывания с помощью стояночного тормоза и/или подложенных под колеса упоров.
22. Во время остановки прицепа и трактор следует заблокировать в неподвижном состоянии.
23. Запрещается перемещаться с поднятым кузовом.
24. При подъеме грузового кузова следует соблюдать безопасное расстояние от линий электропередач. На переднем борту прицепа находится пиктограмма С.2.30. согласно PN-ISO 11684:1998, предупреждающая об электрических проводах.
25. Во время ремонтных работ и техобслуживания, когда необходимо поднимать кузов, он должен быть пустым, и его следует предохранить механической опорой от случайного опускания.
26. Скорость движения должна всегда выбираться с учетом условий окружающей среды. Избегайте резких поворотов при движении вверх или вниз по склонам.
27. Соблюдайте необходимое безопасное расстояние в зоне разворота трактора с прицепом.
28. При движении задним ходом следует обеспечить себе достаточную видимость (может понадобиться помощь второго человека).
29. При поворотах следует учитывать инерцию прицепа.
30. Устанавливать дополнительную защиту на перевозимом на прицепе грузе (цепь, брезент, плёнка, сетка и т.п.) следует только при выключенном двигателе трактора и вынудом ключе из замка зажигания.
31. В случае функциональных неполадок присоединяемых элементов, их следует устранять только при выключенном двигателе и вынудом ключе из замка зажигания.
32. Входить на грузовую платформу разрешается только после выключения привода и выключения двигателя. Вынуть ключ из замка зажигания.

33. Прежде чем выйти из трактора, следует выключить двигатель трактора и вынуть ключ из замка зажигания. Затянуть ручной тормоз и заблокировать прицеп с помощью упора.
34. Максимальное допустимое давление в гидравлической системе трактора составляет 16 МПа.
35. Максимальное допустимое давление в пневматической однопроводной системе составляет 0,63 МПа, двухпроводной системе 0,8 МПа.
36. Подготовку прицепа к работе (подсоединение гидравлических, пневматических шлангов и т.п.) следует выполнять при выключенном двигателе трактора и вынутом ключе из замка зажигания.
37. Производитель поставляет прицеп в полностью собранном виде.
38. Гидравлические шланги следует менять каждые 6 (шесть) лет.
39. Шум - эквивалентный уровень акустического давления, откорректированный характеристикой A (LpA) не превышает 70 дБ.

2.3.2. ШИНЫ

1. Во время техобслуживания шин следует обращать внимание на то, чтобы прицеп был заблокирован и предохранён от случайного перемещения.
2. Ремонт шин и колес должны выполняться лицами, прошедшими специальную подготовку и оснащенными необходимым инструментом.
3. Следует систематически проверять давление в шинах. Необходимо соблюдать рекомендуемое значение давления воздуха.
4. Во время длительного простоя прицепа, шины должны быть защищены от солнечных лучей.
5. Желательно менять колёса только тогда, когда прицеп пустой.

2.3.3. ПНЕВМАТИЧЕСКАЯ СИСТЕМА

1. Пневматическая система находится под высоким давлением.
2. При подключении шлангов сжатого воздуха к пневматической системе трактора следует обращать внимание на то, чтобы клапаны со стороны трактора и прицепа не находились под давлением.
3. Следует регулярно проверять пневматическое соединение и регулярно заменять испорченные или изношенные детали. Замена шлангов

должна соответствовать техническим требованиям производителя. Гибкие шланги следует менять каждые 5 (пять) лет, если повреждения не появятся раньше.

4. Перед началом работы в пневматической системе следует снизить давление и выключить двигатель трактора.
5. Ремонт пневматической системы может проводиться исключительно уполномоченным представителем производителя прицепа.

2.3.4. ГИДРАВЛИЧЕСКАЯ СИСТЕМА

1. Гидравлическая система находится под высоким давлением.
2. Необходимо регулярно контролировать техническое состояние соединений и состояние гидравлических проводов. Утечки масла в установке НЕДОПУСТИМЫ.
3. Угол наклона грузового кузова назад ограничивает запорный клапан в гидравлической системе. В ходе эксплуатации прицепа запрещается выполнять его регулировки, так как длина троса управления клапаном установлена на заводе-изготовителе.
4. В случае неполадки гидравлической системы прицепа её необходимо исключить из дальнейшей эксплуатации до момента устранения неполадки.
5. При подсоединении гидравлических шлангов к трактору следует обратить внимание на то, чтобы давление в гидравлической системе было полностью стравлено. Если возникнет такая необходимость, следует уменьшить остаточное давление в системе.
6. Следует использовать гидравлическое масло, рекомендуемое производителем компанией Metal-Fach.



ВНИМАНИЕ!

В случае получения травмы сильной струей гидравлического масла следует немедленно обратиться к врачу, так как гидравлическое масло может проникнуть под кожу и стать причиной инфекции. Место контакта масла с кожей необходимо промыть водой с мылом. НЕ ИСПОЛЬЗУЙТЕ ОРГАНИЧЕСКИЕ РАСТВОРИТЕЛИ (бензин, керосин).

	<p>В случае попадания гидравлического масла в глаза, необходимо промыть их большим количеством воды. При возникновении раздражения обратитесь к врачу.</p>
ВНИМАНИЕ!	

2.4. ЗНАКИ И ПРЕДУПРЕДИТЕЛЬНЫЕ/ИНФОРМАЦИОННЫЕ СИМВОЛЫ, РАЗМЕЩЕННЫЕ НА ПРИЦЕПЕ

Знаки и предупредительные символы, размещенные на прицепе, нельзя удалять. Они предназначены для безопасного обращения с прицепом. Если информационная наклейка была повреждена или удалена, её необходимо заказать. Наклейки с надписями и символами можно приобрести в сервисных центрах или у производителя прицепа.

№ п/п	Символ (знак) безопасности	Значение символа (знака) или содержание надписи	Место размещения на прицепе
1.		Прочтите руководство по эксплуатации.	На переднем борту грузового кузова
2.		Выключите двигатель и выньте ключ из замка зажигания.	На переднем борту грузового кузова

3.		Соблюдайте безопасное расстояние от энергетических линий	На переднем борту грузового кузова
4.		Не манипулируйте в зоне раздавливания, если элементы могут перемещаться	На боковых бортах
5.		Прежде чем войти в зону опасности - установите опору	На балке рамы шасси, при опоре
6.		Запрещается ездить на прицепе, можно ездить только на месте пассажира	На переднем борту грузового кузова.
7.		Соблюдайте безопасное расстояние от машины.	На переднем борту грузового кузова

ОБЩИЕ УКАЗАНИЯ ПО БЕЗОПАСНОСТИ

8.		Запрещается ездить на площадках и лестницах	Возле лестницы
9.		Раздавливание пальцев стопы или всей стопы. Усилие, прикладываемое сверху	Возле опоры
10.			
11.		Точки крепления для поднимания	На лонжеронах рамы шасси
12.		Внимание! Запрещается выполнять контрольно-обслуживающие действия под нагруженным или наклонённым, но не опёртом кузовом.	Возле опоры
13.		Внимание! Запрещается находиться в районе сыпавшегося груза. Запрещается подниматься на прицеп во время движения.	На переднем борту грузового кузова
14.		"Грузоподъёмность 16 т"	На правом и левом борту грузового кузова.

15.		"Грузоподъёмность 18 т"	На правом и левом борту грузового кузова.
16.		Максимальное допустимое давление в гидравлической системе составляет 16 МПа.	На передней поперечной балке рамы пола

	Пользователь прицепа обязан в течение всего срока эксплуатации заботиться о том, чтобы предупреждающие символы и надписи, размещенные на прицепе, были разборчивыми. В случае их повреждения или износа их следует заменить новыми.
ВНИМАНИЕ!	



2.5. РАСПОЛОЖЕНИЕ ПИКТОГРАММ НА МАШИНЕ





2.6. ТЕХНИЧЕСКИЕ ХАРАКТЕРИСТИКИ

№ п/п	Содержание		
I. Общие данные			
1.	Вид транспортного средства	сельскохозяйственный герметичный прицеп	
2.	Производитель	ООО « METAL-FACH » 16-100 Сокулка, ул. Кресова 62	
3.	Тип (модель)	T935	
4.	Вид кузова	бортовой	
5.	Место крепления заводского щитка	передняя поперечная балка рамы шасси	
6.	Место штамповки номера	на заводском щитке и под щитком	
II Размеры и вес			
		T935/1	T935/2
7.	Длина, мм	8260	8260
8.	Ширина, мм	2550	2550
9.	Высота (с надставкой), мм	2880 (3680*)	2880 (3680*)
10.	Число осей, шт.	2	2
11.	Колесная колея, мм	1900	1900
12.	Размеры грузового пространства		
	- длина, мм	6700	6700
	- ширина, мм	2220	2220
	- высота (с надставкой), мм	1500 (2000*)	1500 (2000*)
13.	Кубатура, м3	22/29,5*	22/29,5*

14.	Собственный вес, кг	5400 - 6000*	5400-6000*
15.	Техническая грузовместимость, кг	18100	16100
16.	DMC административно, кг	20500	20500
17.	DMC технически, кг	23500	23500
18.	Размер шин	550/60-22,5	550/60-22,5
III. Стандартное оснащение			
19.	пневматическая двухпроводная тормозная система с ручной регулировкой силы торможения		
20.	стояночный механический винтовой тормоз		
21.	оси и механическая подвеска (параболическая рессора) - на 40 км/ч		
22.	система освещения 12В		
23.	гидроцилиндр		
24.	дышло рессорируемое поперечно		
25.	ссыпное отверстие в заднем борте		
26.	рабочая площадка с перилами		
27.	задняя ручная сцепка		
28.	разъём пневматический, электрический, гидравлический для второго прицепа		
29.	задний борт, открываемый с помощью гидравлического привода		
30.	автоматические подтяжки борта		
31.	упоры для колесо - 2 шт.		
32.	гидравлическая опорная стопа дышла		
IV. Дополнительное оснащение			
33.	тент со стеллажом		

34.	окраска кузова (например, под цвет трактора)
35.	ленточный желоб
36.	надставки 500 мм
37.	поворотная ось
38.	сцепка передняя шаровая Ø80 мм
39.	светоотражающий треугольник
	*в зависимости от оснащения

3. ИНФОРМАЦИЯ ПО ЭКСПЛУАТАЦИИ

3.1. ПЕРВЫЙ ЗАПУСК ПРИЦЕПА

	<ul style="list-style-type: none"> • *Используйте только исправный трактор (исправное сцепное устройство, исправная пневматическая и электрическо-сигнализационная системы)
ОСТОРОЖНО!	

Перед первым использованием прицепа:

- Ознакомьтесь с названиями и расположением отдельных узлов/элементов прицепа
- проверьте давление в шинах прицепа
- присоедините прицеп к трактору:
 - установите петлю дышла на высоте сцепного устройства трактора
 - соедините петлю дышла со сцепным устройством трактора
 - зашплинтуйте палец сцепного устройства, чтобы он не выпал
 - выключите двигатель трактора
 - поставьте трактор на стояночный тормоз
 - подключите пневматическую и электрическую системы трактора и прицепа к соответствующим розеткам систем трактора
- проверьте работу и герметичность пневматической, гидравлической и электрической систем прицепа и трактора,
- проверьте все устройства, их соединение и защиту от самопроизвольного разъединения или изменения положения
- снимите прицеп со стояночного тормоза.

Эти действия необходимо повторять при каждом использовании прицепа.

	Прицеп следует соединять только с транспортировочной сцепкой трактора, переносящей мин. 25 кН нагрузки. Во время соединения посторонним лицам нельзя находиться между прицепом и трактором.
ВНИМАНИЕ!	

3.2. АГРЕГАТИРОВАНИЕ ПРИЦЕПА С ТРАКТОРОМ

Прицеп Т935 можно подключить к сельскохозяйственному трактору, при условии, что все разъемы (гидравлические, пневматические, электрические), а также навеска трактора соответствуют требованиям Производителя.

Для того, чтобы присоединить прицеп к трактору, следует выполнить следующие действия: Следует помнить, что прицеп должен быть зафиксирован в неподвижном состоянии.

ПОДСОЕДИНЕНИЕ ПРИЦЕПА:

- следует включить стояночный тормоз,
- установить трактор в прямой линии перед тягой дышла прицепа;
- отъехать трактором назад и подключить шланг гидравлической опоры
- установить тягу дышла с помощью опоры на такой высоте, чтобы было возможно подключение машин
- отъехать трактором назад и подключить прицеп к сцепке, а затем проверить защиту сцепного устройства
- выключить двигатель трактора, закрыть кабину для защиты от несанкционированного доступа
- подключите провода пневматической системы
- подключить провода гидравлической системы: тормозной, опрокидывание, заднего борта.
- подключите провода электрической системы.

	Во время агрегатирования трактора и прицепа находиться несанкционированное между машинами не должны находиться посторонние лица. Оператор трактора во время агрегатирования должен соблюдать осторожность и убедиться в том, что при соединении машин посторонние лица не находятся в опасной зоне.
ВНИМАНИЕ!	При подсоединении гидравлических шлангов трактора следует обратить внимание на то, чтобы давление в гидравлической системе было полностью стравлено.

Для того, чтобы отсоединить прицеп от трактора, следует выполнить следующие действия:

ОТСОЕДИНЕНИЕ ПРИЦЕПА:

- следует включить стояночный тормоз и зафиксировать в неподвижном состоянии трактор и прицеп,
- подложить клинья под колеса прицепа, в целях предотвращения самопроизвольного перемещения
- опустить опору на землю
- выключить двигатель трактора, закрыть кабину для защиты от несанкционированного доступа
- отключить от трактора провода электрической системы
- отключить от трактора провода пневматической системы
- подключить провода гидравлической системы: тормозов, заднего борта, опоры и опрокидывания
- наконечники проводов следует заглушить заглушками
- разблокировать сцепку трактора, отсоединить тягу прицепа, а затем отъехать трактором.

	При отключении прицепа от трактора необходимо соблюдать особую осторожность. Без необходимости не следует находиться между прицепом и трактором.
ВНИМАНИЕ!	

3.3. ЗАГРУЗКА КУЗОВА

Загружать кузов можно только тогда, когда прицеп агрегирован с трактором, стоит на горизонтальной поверхности с дышлом, направленным для движения прямо.

При загрузке желательно использовать механические погрузочные устройства (краны, погрузчики, транспортеры и др.). Перед загрузкой убедитесь, что запоры бортов и надставок закрыты.

При загрузке прицепа старайтесь равномерно распределить нагрузку по всей площади платформы грузового кузова.

При транспортировке грузов, оказывающих точечный нажим на платформу (грузы с сосредоточенной массой, напр. большие камни), следует перед загрузкой разместить на платформе толстые доски. Это позволит получить более низкую поверхностную нагрузку на платформу и защитит ее от повреждений.

При перевозке грузов больших объемов используйте надставки бортов грузового кузова. При перевозке грузов, выступающих за периметр грузового кузова, поступайте согласно правилам дорожного движения и соответствующим образом обозначьте выступающий груз. Пользователь прицепа должен обеспечить безопасность перевозимого груза, закрепить его так, чтобы он не мог свободно перемещаться, а также выпасть и загрязнить дорогу.

	Блокирующий крюк, после того как опущен задний борт, должен работать до конца и полностью заблокировать стопорный палец заднего борта.
ВНИМАНИЕ!	

	Запрещается превышать допустимую грузоподъемность прицепа. По возможности следует равномерно распределять груз в кузове.
ВНИМАНИЕ!	

Приблизительный вес отдельных материалов			
1м3 = кг			
Земля	1600 – 1800	Бобовые	760 – 820
Пшеница	710 – 820	Сыпучие каменные строительные материалы	1400 – 1850
Рапс	700 – 750	Известь	900 – 1500
Картофель	625 – 725	Каменный уголь	1200 – 1600
Сахарная свекла	650 – 700	Пустотелый кирпич	1000 – 1200
Рожь	640 – 760	Ячмень	600 – 750

3.4. ПРЕДОХРАНЕНИЕ ГРУЗА

Пользователь прицепа должен обеспечить безопасность перевозимого груза, предохранить его так, чтобы он не мог свободно перемещаться, а также загрязнить дорогу. Если это не возможно запрещается выезд на дороги общего пользования.

Материалы, которые в контакте с поверхностью кузова вызывают повреждение лакокрасочного покрытия должны перевозиться в упаковке, препятствующей их выпаданию (ящики, бочки, мешки и т.д.). После перевозки такого рода грузов кузов прицепа необходимо тщательно промыть сильной струей воды.

Материалы, которые могут оказывать точечное давление на пол кузова необходимо транспортировать на дополнительных балках.

3.5. ВИДЫ ГРУЗОВ

3.5.1. СЫПУЧИЕ ГРУЗЫ

Погрузка сыпучих материалов осуществляется с помощью погрузчиков, транспортеров и вручную. Уровень загрузки сыпучих материалов не может быть выше, чем контур стен или надставок. После завершения загрузки груз следует равномерно распределить по всей поверхности бункера (семена, песок, гравий или материалы, порошковые материалы и т.д.). Материалы с очень малой зернистостью необходимо перевозить в тщательно уплотненном кузове. Для уплотнения прицепа можно использовать силиконовые герметики, пленку, профильные резиновые прокладки или шнур. В таких случаях необходимо предохранение груза при помощи брезента, который защитит от загрязнения дороги во время проезда и дополнительно уменьшит возможность увлажнения материала, что особенно опасно в случае сыпучих грузов.

3.5.2. ГРУЗЫ В КОМКАХ ИЛИ КУСКАХ

Грузы в комках или кусках являются обычно твердыми материалами значительно больших размеров чем сыпучие грузы. Без предвари-

тельной подготовки кузова они могут оставить вмятины в стенах или полу, а также привести к истиранию лакокрасочного покрытия. Для предотвращения такого рода инцидентов, боковые стены и пол кузова следует обложить толстой фанерой, досками или другими материалами с изолирующими свойствами. Невыполнение этого требования может привести к потере гарантии.

Погрузка вышеуказанных материалов должна проводиться с большой высоты, потому что они не могут падать с большой силой на пол кузова, даже несмотря на его предварительное предохранение.

3.5.3. ОПАСНЫЕ ГРУЗЫ

В соответствии с европейским соглашением ADR, касающимся международных перевозок опасных грузов перевозка такого рода грузов (подробно описанных в этом договоре) с использованием сельскохозяйственных прицепов запрещены. Исключением являются лишь средства защиты растений и искусственные удобрения, которые могут перевозиться сельскохозяйственным прицепом в упаковках, предусмотренных соглашением ADR.

3.5.4. ОБЪЕМНЫЕ ГРУЗЫ

Легкие грузы большого объема, т.е.: сено, солома, зеленка, прессованные тюки или рулоны и т.д. рекомендуется загружать с помощью соответствующего навесного оборудования: вил, захватов для рулонов и т.д. Такой груз может быть загружен даже выше надставок кузова, следует только обратить особое внимание на устойчивость прицепа, а также надлежащее крепление груза. Следует помнить, что высокий уровень загрузки прицепа отрицательно влияет на его стабильность.

3.5.5. ГРУЗЫ В УПАКОВКАХ

Грузы, перевозимые в упаковках (мешки, коробки) необходимо ставить вплотную рядом друг с другом, начиная от передней стенки. Если возникает необходимость укладки нескольких слоев, отдельные партии следует укладывать попеременно. Груз должен быть уложен плотно, и на всей поверхности пола прицепа. В противном случае во

время транспортировки может произойти смещение груза. В связи с конструкцией прицепа материалы в упаковках можно устанавливать только ниже обводки стен или надставок кузова.

	<p>В связи с возможностью транспортировки различных материалов, инструментов, разнообразие способов крепления и предохранения груза не возможно описать всех типов встречающихся грузов. Во время загрузки необходимо руководствоваться собственным опытом и здравым смыслом.</p>
<p>ВНИМАНИЕ!</p>	
	<p>Плохо предохраненный, передвигающийся груз представляет опасность во время движения для оператора трактора, а также для других участников дорожного движения.</p> <p>Неумелая загрузка, предохранение или перегрузка прицепа является наиболее распространенной причиной несчастных случаев во время транспортировки. Груз на прицепе должен быть размещен таким образом, чтобы не угрожать стабильности прицепа и не мешать вождению агрегата.</p>
<p>ВНИМАНИЕ!</p>	
	<p>Следует позаботиться о том, чтобы в зоне загрузки/разгрузки или поднимаемого грузового кузова не находились посторонние люди.</p>
<p>ОСТОРОЖНО!</p>	

3.6. ПЕРЕВОЗКА ГРУЗА

Во время передвижения по дорогам общего пользования соблюдайте правила дорожного движения. Ниже приведены советы и рекомендации по управлению трактором с подсоединенным прицепом.

1. Перед началом движения необходимо убедиться, что возле прицепа и трактора не находятся посторонние люди. Необходимо обеспечить надлежащую видимость. Убедитесь, что прицеп правильно агрегирован с трактором, а сцепка надежно закреплена.
2. Не превышайте допустимой конструкционной скорости, а также скорости, вытекающей из правил дорожного движения. Скорость перемещения трактора с прицепом должен быть подобрана к текущим условиям на дороге общего пользования.
3. Прицеп можно буксировать на склонах крутизной до 80, а разгрузка должна выполняться только тогда, когда прицеп стоит на горизонтальной поверхности.
4. При движении по дорогам общего пользования прицеп должен быть оснащен опознавательным знаком тихоходных транспортных средств, размещенным в держателе на задней стенке грузового кузова.
5. Перед тем, как подъехать к повороту или наклону, следует заранее снизить скорость.
6. Во время езды следует стараться избегать езды по наклонной местности, а также резких поворотов.
7. Следует помнить о том, что тормозной путь нагруженного трактора с прицепом значительно возрастает вместе с увеличением нагрузки прицепа.
8. Оператор трактора с прицепом обязан оборудовать прицеп сертифицированным светоотражающим треугольником.
9. Прицеп отсоединенный от трактора должна быть предохранен стояночным тормозом и клиньями под колесами от самопроизвольной скатки.

	<p>Прицеп не может быть перегружен, груз должен быть расположен равномерно по всей поверхности кузова, так, чтобы не превышать допустимых давлений на оси прицепа. Превышение допустимой грузоподъемности прицепа может быть причиной его повреждения, а также может быть причиной потери гарантии.</p>
ВНИМАНИЕ!	

3.7. РАЗГРУЗКА ПРИЦЕПА

Разгрузка грузового кузова может производиться вручную, механически или с помощью гидравлического механизма наклона грузового кузова.

Разгрузку прицепа путем опрокидывания грузового кузова необходимо произвести, выполняя следующие действия в следующем порядке:

- прицеп необходимо установить на плоском и жестком основании
- установить трактор в оси прицепа;
- затянуть стояночный тормоз трактора
- открыть задний борт при помощи гидроцилиндров, путем изменения положения рычага распределителя гидравлики в тракторе;
- переведите рычаг управления работой контуров гидравлической системы опрокидывания;
- при помощи рычага распределителя в кабине оператора следует наклонить кузов, а после его разгрузки опустить кузов и очистить края пола.
- с помощью гидроцилиндров следует закрыть задний борт (заблокировать при помощи засовных крюков);
- перед тем, как начать передвижение следует убедиться, что задний борт правильно заблокирован.

	<ul style="list-style-type: none"> • Запрещается разгрузка прицепа, когда к нему подключен второй прицеп. • Запрещается начинать движение и перемещаться с поднятым кузовом. • Запрещается так называемая встряска прицепом для удаления трудно ссыпавшегося материала..
ВНИМАНИЕ!	

3.8. ссыпной люк

К дополнительному оборудованию прицепа относится ссыпной люк. Он находится в заднем борту прицепа и предназначен для разгрузки сыпучих материалов. Он позволяет точно дозировать груз в упаковки (мешки, коробки). При помощи рычага необходимо самостоятельно установить размер открытия ссыпного отверстия. Для этого необходимо ослабить винт, блокирующий задвижку на выбранной высоте и зафиксировать ее винтом.

	<p>Во время разгрузки с помощью люка, подъем кузова должен проводиться плавно и медленно, так как быстрое поднятие может привести к очень большому давлению на заднюю часть кузова, что грозит потерей устойчивости машины.</p>
ВНИМАНИЕ!	

4. ХРАНЕНИЕ, ПРОДАЖА И ТРАНСПОРТИРОВКА К ПОКУПАТЕЛЮ

4.1. ХРАНЕНИЕ

- Защитите прицеп от непосредственного воздействия солнца и дождя, расположите на укатанной площадке, на своих колесах, с противооткатными упорами под осями (если на колеса могут попадать солнечные лучи, уменьшите давление в шинах и заслоните их).
- Если прицеп подвергается воздействию погодных условий, периодически убедитесь, что вода после осадков не собирается в прицепе. Обратите внимание на повреждения лакокрасочного покрытия. Такие участки необходимо очистить, обезжирить и покрасить, обеспечивая однородный цвет и равномерную толщину защитного покрытия.
- Длительное хранение допускается только в закрытых помещениях.

4.2. ПРОДАЖА

- Покупатель самостоятельно получает прицеп от производителя и продавца, или оговаривает с производителем условия поставки.
- Прицеп продается в собранном виде, готовый к эксплуатации, с базовой комплектацией, как указано в настоящем руководстве. За дополнительную плату можно приобрести дополнительное оснащение.
- Персонал торговой точки обязан ознакомить покупателя с конструкцией и правилами эксплуатации прицепа, требованиями безопасности и условиями гарантии.
- Покупатель обязан убедиться, что:
 - прицеп в комплекте, без повреждений, с полной базовой комплектацией,
 - на заводском щитке, расположенном на передней перекладине рамы шасси, выбит серийный номер и данные совпадают с данными, указанными в гарантии,
 - гарантия правильно заполнена, в соответствии с данными, указанными на заводском щитке.

4.3. ТРАНСПОРТИРОВКА К ПОКУПАТЕЛЮ

От продавца или производителя прицеп необходимо транспортировать на колесах, агрегированный с трактором или на низкорамном прицепе. Перед погрузкой на низкорамный прицеп присоедините его к трактору и подключите провода тормозной системы. Въехать на низкорамный прицеп необходимо по установленным трапам. После въезда на низкорамную платформу, колеса загруженного прицепа следует заблокировать упорами.

После этого отключите провода тормозной системы и отсоедините прицеп от трактора. Затем закрепите прицеп специальными ремнями, предназначенными для крепления груза во время транспортировки. Перед разгрузкой, привезенного прицепа, разложите трапы, а затем разблокируйте транспортные ремни, предохраняющие груз.

Затем следует подъехать трактором и подключить провода тормозной системы. Потом удалите упоры из под колес прицепа. После выполнения всех перечисленных действий можно съезжать с прицепом.

5. ПЕРИОДИЧЕСКОЕ ТЕХОБСЛУЖИВАНИЕ И ДЕЙСТВИЯ ПО ТЕХОБСЛУЖИВАНИЮ

Во время всего периода эксплуатации прицепа Т935 необходим непрерывный контроль технического состояния и выполнение периодического техобслуживания. Пользователь прицепа обязан выполнять необходимые операции по техническому обслуживанию и регулировке, указанные производителем - компанией ООО «METAL-FACH».

5.1. КОЛЁСА - РЕГУЛИРОВКА ЗАЗОРОВ ПОДШИПНИКОВ

В новом прицепе, в начале (после проезда первых 100 км), а затем во время эксплуатации (после проезда очередных 1500 до 2000 км) - необходимо проверить и при необходимости отрегулировать зазоры в подшипниках ходовых колес.

Для этого необходимо:

1. Соединить прицеп с трактором и включить стояночный тормоз трактора.
2. Одну сторону прицепа поднимите так, чтобы колесо не касалось земли и закрепите его для предотвращения его опускания.
3. Если колесо имеет слишком большой зазор, снимите крышку ступицы и выньте шплинт, предохраняющий корончатую гайку от самопроизвольного отвинчивания.
4. Вращая колесо, одновременно затяните корончатую гайку до полной остановки колеса.
5. Отвинтите гайку на 1/6 - 1/3 оборота, пока ближайший желобок не совместится со шплинтом с отверстием на шипе ступицы.
6. Закрепите гайку новым шплинтом, оденьте и привинтите крышку ступицы.

При правильно выполненной регулировке зазоров подшипников колесо должно вращаться плавно, без остановок и ощутимого сопротивления (возникающего из-за отирания тормозных колодок о барабан).

Лёгкое трение колодок о барабан, особенно в новом прицепе или после их замены, является нормальным явлением. Правильность регулировки зазоров подшипников необходимо окончательно проверить после проезда нескольких километров, проверяя рукой степень нагрева ступиц. Причиной значительного сопротивления при вращении колёс и нагрева ступиц, кроме неправильной регулировки зазоров подшипников, могут быть загрязнения, находящиеся в смазке или по-

вреждение подшипников. Если появятся вышеуказанные симптомы, необходимо снять ступицу колеса и устранить неисправности.

	<p>При подъеме колеса прицепа соблюдайте следующие правила:</p> <ul style="list-style-type: none"> • подключите прицеп к трактору, установите на ровной поверхности и включите стояночный тормоз трактора; • под колесо, которое не поднято, поставьте противоткатные упоры; • положите домкрат под ось рядом с поднимаемым колесом и поднимите колесо так, чтобы оно не касалось земли; • предохраните колесо от опускания, подкладывая под ось подставку соответствующей высоты.
<p>ВНИМАНИЕ!</p>	

5.2. ТОРМОЗА

5.2.1. ТЕХОБСЛУЖИВАНИЕ ПНЕВМАТИЧЕСКОЙ СИСТЕМЫ ТОРМОЗОВ

В рамках ухода за прицепом проверяйте герметичность, состояние элементов и соединений тормозной системы и периодически удаляйте водяной конденсат из воздушного бака.

Герметичность системы проверяйте при номинальном давлении воздуха 800 кПа для однопроводной системы. Признаком утечки является характерное шипение или появление воздушных пузырьков (после заливки мыльной водой), в местах, где сжатый воздух будет выходить наружу. Если причиной утечки являются поврежденные прокладки, шланги или другие элементы (напр. клапаны, пневмоцилиндры и др.), замените их новыми.

Чтобы удалить воду из воздушного бака, наклоните в сторону стержень сливного клапана, когда бак находится под давлением, а кроме того, раз в году, перед зимним сезоном, сливной клапан необходимо вывинтить и очистить от накопившегося в нем загрязнения.

5.2.2. РЕГУЛИРОВКА ЭЛЕМЕНТОВ ТОРМОЗНОЙ СИСТЕМЫ

В рамках ухода за прицепом контролируйте состояние элементов и соединений тормозной системы, а также периодически смазывайте элементы управления.

Отрегулируйте тормоза если:

- в результате износа накладок тормозных колодок между накладкой и барабаном создается чрезмерный зазор и эффективность действия тормозов уменьшается;
- тормоза колес тормозят не одновременно и не равномерно.

При правильно отрегулированных тормозах, тормозное усилие (сумма тормозных усилий на окружности тормозимых колес) должно составлять мин. 27% от допустимой максимальной массы прицепа при торможении рабочим тормозом, а тормозное усилие (сумма тормозных усилий на окружности тормозимых колес) при торможении стояночным тормозом должно составлять мин. 16% от допустимой максимальной массы прицепа. Оба колеса на одной оси должны тормозить равномерно, разность тормозных сил на левой и правой стороне прицепа не может быть больше, чем 30% - учитывая, что большая сила составляет 100%.

Установите прицеп так, чтобы задние колеса вращались свободно. Затем ослабьте гайку номер 4, так чтобы плечо 2 могло изменить положение по отношению к валу 1. Гайку 4 заблокируйте в таком положении вала 1 по отношению к плечу 2, чтобы при повороте колеса чувствовалось трение тормозных колодок о диск. Те же действия повторите для другого колеса.

После правильной регулировки колесо должно вращаться плавно без остановок и ощутимого сопротивления, возникающего из-за трения тормозных колодок о барабан. Лёгкое трение колодок о барабан, особенно в новом прицепе или после их замены является нормальным явлением.

После проведения описанной выше регулировки, проверьте и, при необходимости, отрегулируйте стояночный тормоз. Регулировка стоя-

ночного тормоза заключается в регулировке длины троса, соединяющего рычаг вала тормозного кулака с приводным механизмом. Требуемую сумму тормозных усилий необходимо получить при максимальной силе на рукоятке механизма 40 даН (при сохранении прямого угла между тросом и рычагом вала тормозного кулака).

	<p>Перед выездом регулярно проверяйте тормозные устройства с точки зрения:</p> <ul style="list-style-type: none"> • работы, • герметичности; • зазоров, <p>при необходимости отрегулируйте или отремонтируйте.</p>
<p>ВНИМАНИЕ!</p>	

5.3. КОЛЕСА - ШИНЫ

Уход за шинами состоит в визуальной проверке состояния шин и давления воздуха в них. Важно также то, чтобы на них не было видимых трещин, открывающих или нарушающих их основу. Ступицы, диски колес и их крепление должны быть в хорошем состоянии.

	<ul style="list-style-type: none"> • Регулярно проверяйте колесные гайки (их состояние и затяжку перед каждым использованием прицепа), при необходимости затяните. • Регулярно проверяйте колесные гайки (их состояние и затяжку перед каждым использованием прицепа), при необходимости затяните. • Момент затяжки гаек для резьбы: <ul style="list-style-type: none"> • M18x1,5 = 270 Нм. • M20x1,5 = 350 Нм. • M22x1,5 = 475 Нм.
<p>ВНИМАНИЕ!</p>	

	<p>После первых поездок с нагрузкой и после каждых 100 км проверьте:</p> <ul style="list-style-type: none"> • затяжку колесных гаек и при необходимости затяните • давление воздуха в шинах. Указано возле колес прицепа • давление воздуха в шине действительно (для максимальной нагрузки) при передвижении с максимальной скоростью.
<p>ОСТОРОЖНО!</p>	

5.4. ГИДРАВЛИЧЕСКАЯ СИСТЕМА

5.4.1. ГИДРАВЛИЧЕСКАЯ СИСТЕМА – ОБСЛУЖИВАНИЕ ГИДРАВЛИЧЕСКОЙ СИСТЕМЫ НАКЛОНА ГРУЗОВОГО КУЗОВА

Соблюдайте условие, чтобы масло в гидравлической системе прицепа и трактора было такого же типа и сорта. Не допускается использование различных типов масла.

Гидравлическая система прицепа должна быть полностью герметична. Проверьте герметичность гидравлической системы с помощью нескольких секунд перегрузки системы, наклоня кузов назад. При обнаружении утечки масла на гидравлических соединениях затяните их. Если это не приведет к устранению утечки, замените шланги или элементы соединений новыми. Если утечка масла появится вне соединения, замените негерметичный элемент гидравлической системы. Любое механическое повреждение элемента системы квалифицирует его для замены. Всегда проверяйте текущее состояние гидравлической системы при эксплуатации прицепа. При подключении гидравлической системы прицепа и трактора, соблюдайте чистоту соединительных элементов.

5.4.2. ОБСЛУЖИВАНИЕ ГИДРАВЛИЧЕСКОЙ СИСТЕМЫ НАКЛОНА ГРУЗОВОГО КУЗОВА

Гидравлическая система оснащена предохранительным тросом (ограничитель углов разгрузки кузова) и клапаном, запирающим приток масла к гидроцилиндру во время наклона грузового кузова. По соображениям безопасности, запрещается регулировать или снимать ограничитель неуполномоченным лицам. Запорный клапан предназначен для остановки притока масла к гидроцилиндру до достижения кузовом максимального (допустимого) угла разгрузки. Изменение длины троса, соединяющего раму грузового кузова с запорным клапаном или его разрыв могут стать причиной поломки и создать угрозу опрокидывания прицепа.

5.5. СМАЗКА

Правильная смазка является одним из наиболее важных факторов, определяющих эффективность работы различных узлов и механизмов прицепа.

Соблюдение рекомендаций производителя, касающихся смазывания, значительно уменьшает возможность повреждения или преждевременного износа отдельных деталей.

Выполняйте смазку с соблюдением следующих правил:

- перед началом нагнетания смазки в маслѐнку её следует очистить;
- смазку следует нагнетать до того момента, пока не появится свежая смазка в щелях (через которые во время нагнетания выходит использованная смазка)
- после смазки следует оставить немного смазки на головке маслѐнки;
- смазывайте маслом резьбовые соединения, рычажные соединения и другие подобные элементы прицепа.
- ежегодно проверяйте смазку подшипников ступиц колес, смазку для подшипников следует дополнить или заменить;
- при замене смазки снимите ступицу, удалите старую смазку, оцените состояние подшипников (при необходимости замените их новыми), после применения свежей смазки установите ступицу и отрегулируйте зазор подшипников.

	<ul style="list-style-type: none"> Используйте только высококачественную смазку для подшипников. Никогда не выезжайте без крышки ступицы, так как проникающая грязь (песок) разрушит подшипники колеса.
ОСТОРОЖНО!	

Место нанесения смазки	Тип смазки	Частота смазывания
Подшипники ступиц колес	LT 43	Каждые 6 месяцев
Гнездо головки гидроцилиндра	Графитовая смазка	Один раз в год
Элементы системы наклона грузового кузова	LT 43	Каждые 6 месяцев
Петлевая сцепка	LT 43	Каждые 6 месяцев

Другие точки смазывания

- Регулярно смазывайте подвижные элементы запоров, петель и шарнирных соединений;
- Очищенными маслёнками вдавливайте смазку с помощью маслénки;
- Регулярно смазывайте подвижные элементы тормозной системы (рычаги и пальцы);
- Суппорты тормозных колодок при необходимости следует смазать небольшим количеством смазки

5.6. ТЕХНИЧЕСКОЕ ОБСЛУЖИВАНИЕ

Транспортная способность и долгий срок службы сельскохозяйственных прицепов зависят от правильной и рациональной эксплуатации прицепа, в пределах его конструкционных и функциональных характеристик.

Мелкие небрежности при эксплуатации прицепа могут привести к серьезным последствиям. Вовремя обнаруженную неисправность можно легко устранить, с минимальными затратами и усилиями, и с максимальным эффектом.

Неисправности можно легко обнаружить при постоянной периодической очистке и внимательном техосмотре прицепа.

Поэтому необходимо часто мыть прицеп, чтобы заметить возможные повреждения и неисправности.

Прицеп также должен проходить периодический технический осмотр. Смазывать прицеп необходимо в соответствии с инструкциями, касающимися смазки.

Рекомендуется хранить прицеп под крышей, чтобы оберегать его от изменчивых погодных условий и их разрушительного воздействия.

Для правильного функционирования прицепа содержите его в хорошем состоянии, вовремя ремонтируйте и внимательно контролируйте во время работы.

Ежедневное техническое обслуживание (перед началом работы) прицепа предусматривает выполнение определенных перечисленных ниже действий:

- проверку затяжки резьбовых соединений и их защиту от нежелательного ослабления
- проверку зазоров механизмов и шарнирных соединений
- проверку герметичности гидравлической системы и устранение возможных утечек;
- проверку герметичности пневматической системы;
- проверку правильности работы механизмов;
- проверку и выполнение смазки, в соответствии с инструкцией;
- проверку давления в шинах;
- проверку запоров бортов - хорошо ли они закрыты и заблокированы;
- если используются надставки бортов – следует убедиться, что они правильно функционируют и не создают угрозы для безопасности движения и обслуживающего персонала;
- проверку работы тормозной и сигнализационно-предупреждающей системы.

6. АВТОРИЗОВАННЫЙ СЕРВИСНЫЙ ЦЕНТР

6.1. ГАРАНТИЙНОЕ СЕРВИСНОЕ ОБСЛУЖИВАНИЕ

Производитель предоставляет гарантию на условиях, описанных в гарантийном талоне. Во время гарантийного срока ремонт выполняется авторизованными сервисными центрами торговых точек или сервисный центр производителя. Во время гарантийного срока ремонт выполняется авторизованными сервисными центрами торговых точек или сервисным центром производителя.

6.2. ТЕКУЩЕЕ СЕРВИСНОЕ ОБСЛУЖИВАНИЕ

По истечении гарантийного срока авторизованные сервисные центры торговых точек выполняют периодические техосмотры, регулировки и ремонты машины.

6.3. ЗАКАЗ ЗАПЧАСТЕЙ

Покупать запасные части можно в авторизованных торговых точках или заказывать их у производителя с указанием: фамилии и имени или названия компании и адреса заказчика. При оформлении заказа следует указать название, символ, заводской номер и год изготовления машины, наименование запчасти по каталогу, номер чертежа по каталогу или стандарта, количество заказываемых штук. Затем следует согласовать условия оплаты.

7. ДЕМОНТАЖ, УТИЛИЗАЦИЯ И ЗАЩИТА ОКРУЖАЮЩЕЙ СРЕДЫ

Герметичный сельскохозяйственный прицеп Т 935 изготовлен из материалов, не создающих опасности для окружающей среды. По окончании срока эксплуатации, когда дальнейшее применение будет необоснованно, прицеп следует демонтировать.

В связи с большим весом элементов во время работ по демонтажу следует пользоваться грузоподъемными устройствами – краном или вилочным погрузчиком.

Рассортировать демонтированные части. Демонтированные части следует сдать в соответствующие точки сбора вторсырья. Отработанное масло из гидравлической системы должно быть собрано в герметичные контейнеры и отправлено на АЗС, занимающееся его скупкой.

	<p>Во время демонтажа прицепа применять соответствующую защитную одежду и обувь.</p>
<p>ВНИМАНИЕ!</p>	

8. ОСТАТОЧНЫЙ РИСК

8.1. ОПИСАНИЕ ОСТАТОЧНОГО РИСКА

Несмотря на то, что ООО «METAL-FACH» в г. Сокулка берёт на себя ответственность за дизайн и конструкцию, целью которых является устранение рисков, некоторые элементы риска при эксплуатации прицепа неизбежны.

Остаточный риск возникает из-за неправильного поведения оператора, обслуживающего прицеп напр. в результате невнимательности, незнания или неправильного поведения людей, работающих с прицепом. Самая большая опасность возникает при выполнении следующих запрещенных действий:

- обслуживание прицепов несовершеннолетними лицами или лицами, не имеющими прав на управление трактором или не ознакомленными с руководством по эксплуатации.
- обслуживание прицепа лицами в состоянии болезни, находящимися под влиянием алкоголя или других одурманивающих веществ.
- использование прицепа для других целей, кроме описанных в руководстве по эксплуатации.
- пребывание между трактором и прицепом, когда двигатель трактора работает.
- пребывание посторонних лиц, а в особенности, детей вблизи работающей машины.
- очистка прицепа во время его работы.
- выполнение каких-либо действий в зоне приводного устройства трактора и движущихся частей во время работы.
- проверка технического состояния во время работы прицепа.

При представлении остаточного риска прицепа его рассматривают как машину, которая была разработана и изготовлена в соответствии с настоящим состоянием техники в году её изготовления.

8.2. ОЦЕНКА ОСТАТОЧНОГО РИСКА

При соблюдении таких рекомендаций как:

1. Соблюдение правил техники безопасности, описанных в руководстве по эксплуатации.

2. Внимательное ознакомление с руководством по эксплуатации.
3. Запрет на складывание рук в непродохранные и запрещенные места.
4. Запрет на работу прицепа в присутствии посторонних лиц, особенно детей.
5. Техобслуживание и ремонт машины исключительно лицами, прошедшими соответствующую подготовку.
6. Обслуживание прицепа лицами, прошедшими соответствующую подготовку и ознакомившимися с руководством по эксплуатации.
7. Предохранение прицепа от доступа детей.
8. Остаточный риск может быть устранен при эксплуатации прицепа без риска для людей и окружающей среды.

	<p>Остаточный риск присутствует в случае невыполнения вышеизложенных рекомендаций.</p>
<p>ВНИМАНИЕ!</p>	

9. УСЛОВИЯ ГАРАНТИИ

1. Производитель передаёт прицеп, разработанный и изготовленный согласно актуально действующим стандартам. Производитель гарантирует, что поставляемый прицеп не имеет производственных дефектов.
2. ООО « METAL-FACH » обеспечивает гарантийное сервисное обслуживание прицепа в течение 12 месяцев, считая с даты первой продажи, при его использовании в соответствии с назначением, при одновременном соблюдении указаний, содержащихся в данном руководстве по эксплуатации.
3. Документом, подтверждающим предоставление гарантии Производителем, является правильно заполненный торговой точкой гарантийный талон с подписью Клиента, подтверждающий принятие условий гарантии.
4. Гарантия качества распространяется на дефекты машины, вызванные её ненадлежащим исполнением, дефектами материалов и скрытыми дефектами.
5. Гарантия не распространяется на узлы и детали, подверженные нормальному эксплуатационному износу.
6. Гарантия не распространяется на механические повреждения и повреждения возникшие в результате неправильной эксплуатации, ненадлежащего технического обслуживания и неправильного регулирования прицепа.
7. Гарантия не распространяется на повреждения, возникшие в результате неправильного хранения машины.
8. Потеря гарантии является автоматическим следствием самовольных изменений устройства, сделанных пользователем.
9. Производитель не несет ответственности за любые потери, повреждения или уничтожение изделия в результате других причин, кроме дефектов, присутствующих в самой машине.
10. Во время гарантийного срока изготовитель выполнит гарантийные ремонты дефектов, возникших по вине завода.
11. Гарантийный ремонт будет выполнен в течение 14 рабочих дней с даты подачи заявки/ доставки прицепа в указанный сервисный центр, или в другой согласованный двумя сторонами срок.
12. Гарантийный срок продлевается на время ремонта машины.
13. Ремонты, осуществляемые во время гарантийного срока, не охваченные гарантией, авторизованные сервисные точки выполняют за полную оплату. Перед началом такого ремонта, сервисная точка согласует его выполнение с пользователем, предлагая объем ремонта, планируемую стоимость и срок выполнения.
14. Решение об платном выполнении авторизованным сервисом ремонта прицепа, для которого в момент заявки ремонта действует гарантийный срок, должен принимать Клиент.



Актуальная информация о наших изделиях доступна на веб-сайте www.metalfach.com.pl

METAL-FASH

16-100 СОКУЛКА

УЛ. КРЕСОВА, 62

ГАРАНТИЙНАЯ КАРТА

СЕЛЬСКОХОЗЯЙСТВЕННОГО ГЕРМЕТИЧНОГО ПРИЦЕПА

T935

Гарантийное обслуживание от имени производителя осуществляет:

заполняет продавец

Дата изготовления

.....

Дата продажи

.....

Заводской номер

.....

Подпись продавца

.....

Имя и фамилия
покупателя

.....
.....

Адрес

.....
.....

Подпись покупателя

ПРОДАЖА **METAL-FACH**[®]

16-100 Сокулка, ул. Кресова 62
тел.: +48 85 711 07 88, факс: +48 85 711 07 89
handel@metalfach.com.pl

СЕРВИСНОЕ ОБСЛУЖИВАНИЕ **METAL-FACH**[®]

16-100 Сокулка, ул. Кресова 62
тел.: +48 85 711 07 80, факс: +48 85 711 07 93,
serwis@metalfach.com.pl

МАГАЗИН, ЗАПАСНЫЕ ЧАСТИ **METAL-FACH**[®]

16-100 Сокулка, ул. Кресова 62
тел.: +48 85 711 07 81, факс: +48 85 711 07 93,
sklep.mf@metalfach.com.pl

METAL-FACH[®]

ООО «METAL-FACH», УЛ. КРЕСОВА, 62; 16-100 СОКУЛКА