



METAL-FACH



**ROZRZUTNIK OBORNIKA
N272/1, N272/2
INSTRUKCJA OBSŁUGI – CZĘŚĆ II
INSTRUKCJA ORYGINALNA WERSJA POLSKA
WYDANIE I
GRUDZIEŃ 2021**

Spis treści

CZĘŚĆ I

WSTĘP.....	9
1. Informacje podstawowe	11
1.1 Wprowadzenie.....	11
1.2 Identyfikacja rozrzutnika obornika N272/1, N272/2.....	11
1.3 Przeznaczenie rozrzutnika obornika	12
1.4 Wyposażenie podstawowe	14
1.5 Transport.....	14
1.6 Zagrożenie dla środowiska	16
1.7 Kasacja	17
2. Bezpieczeństwo użytkowania.....	18
2.1 Podstawowe zasady bezpieczeństwa.....	18
2.1.1 Obowiązek informacji.....	18
2.1.2 Ogólne przepisy bezpieczeństwa pracy i użytkowania	18
2.1.3 Bezpieczeństwo eksploatacji	18
2.1.4 Praca z maszyną	21
2.1.5 Instalacja pneumatyczna i hydrauliczna	22
2.1.6 Praca z WOM	23
2.2 Ryzyko szczątkowe	24
2.2.1 Opis ryzyka szczątkowego.....	24
2.2.2 Ocena ryzyka szczątkowego	25
2.3 Nalepki ostrzegawcze i informacyjne	25
3. Budowa i zasada działania.....	30
3.1 Podstawowe dane techniczne	30
3.2 Budowa i zasada działania	32
3.2.1 Mechanizm podający	33
3.2.2 Zespół napędowy adaptera.....	33
3.2.3 Adapter rozrzucający pionowy 2-wirnikowy.....	34
3.2.4 Adapter rozrzucający pionowy 4-wirnikowy.....	35
3.2.5 Adapter tarczowo-poziomy 2-wirnikowy	36
3.2.6 Osłony adaptera	36
3.2.7 Zasuwa skrzyni ładunkowej	37
3.2.8 Układ hamulcowy zasadniczy	37
3.2.9 Hamulec postojowy.....	42

3.2.9 Hamulec postojowy.....	42
3.2.10 Instalacja elektryczna – oświetleniowa.....	43
INDEKSY NAZW I SKRÓTÓW	46
INDEKS ALFABETYCZNY	47
NOTATKI.....	50

CZĘŚĆ II

4.	Zasady użytkowania.....	8
4.1	Przygotowanie maszyny do pracy.....	8
4.1.1	Kontrola rozrzutnika po dostawie	8
4.1.2	Przygotowanie rozrzutnika do pierwszego uruchomienia	8
4.1.3	Zmiana położenia zaczepu	10
4.1.4	Pierwsze uruchomienie.....	11
4.2	Łączenie i odłączanie rozrzutnika	12
4.3	Załadunek skrzyni ładunkowej	15
4.3.1	Załadunek i rozrzucanie wapna.....	16
4.4	Regulacja dawki nawożenia i rozrzut obornika.....	17
4.4.1	Regulacja dawki nawożenia	17
4.4.2	Rozrzucanie obornika	19
4.4.3	Zapchanie się adaptera rozrzucającego.....	21
5.	Obsługa techniczna.....	22
5.1	Kontrola i regulacja napięcia łańcuchów przenośnika podłogowego	22
5.2	Kontrola napięcia i napinanie łańcuchów adaptera tarczowo-poziomego 2-wirnikowego.....	23
5.3	Obsługa instalacji hydraulicznej	23
5.4	Obsługa przekładni	25
5.5	Smarowanie	27
5.6	Obsługa instalacji pneumatycznej.....	31
5.6.1	Kontrola szczelności i ocena wzrokowa instalacji hamulcowej pneumatycznej	32
5.6.2	Czyszczenie filtrów powietrza.	33
5.6.3	Odwadnianie zbiornika powietrza.....	34
5.6.4	Wymiana przewodów przyłączeniowych elastycznych	34
5.6.5	Czyszczenie i konserwacja przyłączy przewodów pneumatycznych	35
5.7	Obsługa osi jezdnej i hamulców.....	35
5.7.1	Obsługa osi jezdnych.....	35
5.7.2	Obsługa hamulców	36
5.7.3	Obsługa ogumienia, demontaż koła	39
5.8	Obsługa instalacji elektrycznej i elementów ostrzegawczych	41
5.9	Czyszczenie, konserwacja i przechowywanie	42
5.10	Momenty dokręcania połączeń śrubowych	44
5.11	Usterki i sposoby ich usuwania.....	45
	INDEKSY NAZW I SKRÓTÓW	46

INDEKS ALFABETYCZNY	47
NOTATKI	50

Symbole wykorzystane w instrukcji:



Symbol ostrzegawczy o zagrożeniu. Wskazuje na występujący poważny stan zagrożenia, który, jeśli się go nie uniknie, może prowadzić do śmierci lub kalectwa. Symbol ostrzega o sytuacjach najbardziej niebezpiecznych.

NIEBEZPIECZEŃSTWO



Symbol zwracający uwagę na szczególnie ważne informacje i zalecenia. Nieprzestrzeganie opisanych zaleceń zagraża uszkodzeniem maszyny wskutek nieprawidłowego użytkowania.

UWAGA



Symbol wskazujący na możliwość wystąpienia stanu zagrożenia, które, jeżeli go się nie uniknie, może prowadzić do śmierci lub kalectwa. Symbol ten informuje o mniejszym stopniu ryzyka okaleczenia niż symbol zawierający słowo „NIEBEZPIECZEŃSTWO”.

OSTRZEŻENIE



Symbol wskazujący na przydatną informację.



Symbol wskazujący na czynności obsługowe, które powinny być wykonywane okresowo.

4. Zasady użytkowania

4.1 Przygotowanie maszyny do pracy

4.1.1 Kontrola rozrzutnika po dostawie

Rozrzutnik dostarczony do użytkownika jest w stanie kompletnie zmontowanym i nie wymaga dodatkowych czynności montażowych. Nie zwalnia to jednak użytkownika z obowiązku kontroli maszyny przed zakupem i pierwszym uruchomieniem.

Przed podłączeniem rozrzutnika należy sprawdzić przydatność ciągnika do tego celu. Rozrzutnik można łączyć tylko z ciągnikiem, który spełnia wymagania podane w tabeli 1.



UWAGA

UWAGA!

Przed przystąpieniem do podłączenia i pierwszym uruchomieniem rozrzutnika należy obowiązkowo zapoznać się z budową rozrzutnika, rozmieszczeniem poszczególnych podzespołów oraz treścią niniejszej instrukcji i instrukcją wału przegubowo-teleskopowego dołączonymi do maszyny i stosować się do zaleceń w nich zawartych.

Rozrzutnik można sprzęgać tylko i wyłącznie z ciągnikiem rolniczym, który posiada zaczep przystosowany do łączenia z tego typu maszynami, odpowiednie gniazda przyłączeniowe instalacji hamulcowej, hydraulicznej i elektrycznej.

Olej w układzie hydrauliki zewnętrznej ciągnika musi mieć parametry zgodne z olejem układu rozrzutnika lub być z nim mieszalny.

Przed podłączeniem do ciągnika operator maszyny musi przeprowadzić kontrolę stanu technicznego rozrzutnika i przygotować go do pierwszego uruchomienia. W tym celu należy sprawdzić:

- kompletność maszyny;
- stan powłoki malarskiej i uszkodzeń mechanicznych poszczególnych podzespołów;
- stan techniczny osłon zabezpieczających oraz poprawność ich zamontowania;
- stan techniczny przewodów hydraulicznych i pneumatycznych;
- stan techniczny wałów przegubowo-teleskopowych i ich osłon;
- układ hydrauliczny i przekładnie pod względem wycieków.

4.1.2 Przygotowanie rozrzutnika do pierwszego uruchomienia

Przed pierwszym uruchomieniem należy sprawdzić:

- punkty smarne i w razie konieczności przesmarować elementy;
- poprawność dokręcenia połączeń śrubowych (koła jezdne, dyszel, elementy adaptera rozrzucającego);
- poziom oleju w przekładniach: adaptera, podajnika podłogowego;
- napięcie łańcucha podajnika podłogowego;
- sprawdzić zgodność ustawienia prędkości obrotowej WOM ciągnika z wymaganymi obrotami napędu rozrzutnika;

- upewnić się, że po podłączeniu, wał przegubowo-teleskopowy przenoszący napęd z ciągnika ma odpowiednią długość w każdym możliwym ustawieniu ciągnika względem maszyny (rysunek 18).

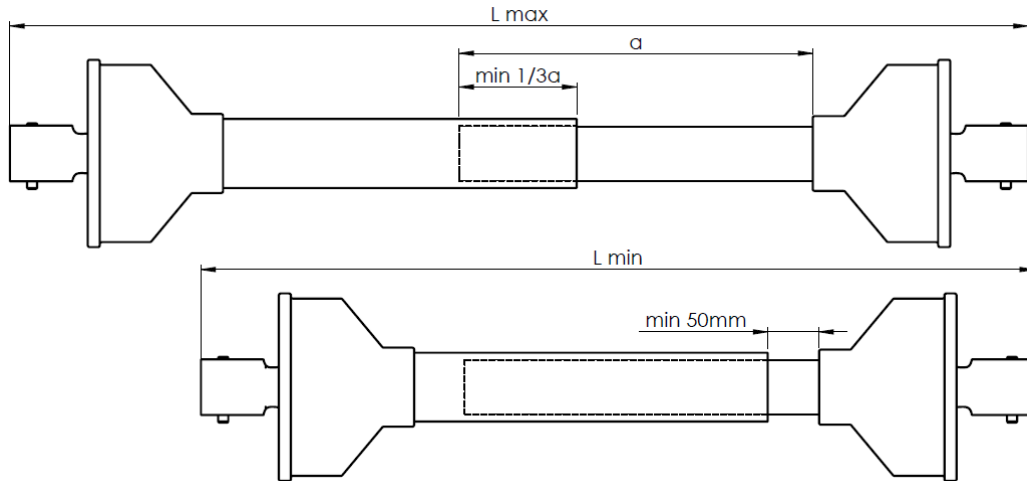

Rysunek 18. Dopasowanie długości wału przy podłączeniu rozrzutnika do ciągnika



UWAGA

UWAGA!

W normalnych warunkach pracy, współpraca profili rurowych wału przegubowo-teleskopowego musi przebiegać na 1/2 długości wału i 1/3 długości w skrajnych warunkach pracy.

Przy dopasowaniu wału przegubowo-teleskopowego przestrzegać instrukcji wydanej przez producenta wału.

Podczas jazdy po nierównym terenie i podczas skręcania wał przegubowo-teleskopowy przekazujący napęd z ciągnika może ulec uszkodzeniu lub zniszczeniu ze względu na niewłaściwe dopasowanie.



Dopasowanie wału przegubowo-teleskopowego dotyczy tylko jednego typu ciągnika współpracującego z rozrzutnikiem. Jeżeli maszynę agreguje się z innym ciągnikiem, należy sprawdzić poprawność dopasowania wału ponownie.

4.1.3 Zmiana położenia zacze­pu

Rozrzutnik fabrycznie zmontowany przystosowany jest do łączenia z dolnym zaczepem ciągnika – rysunek 19.

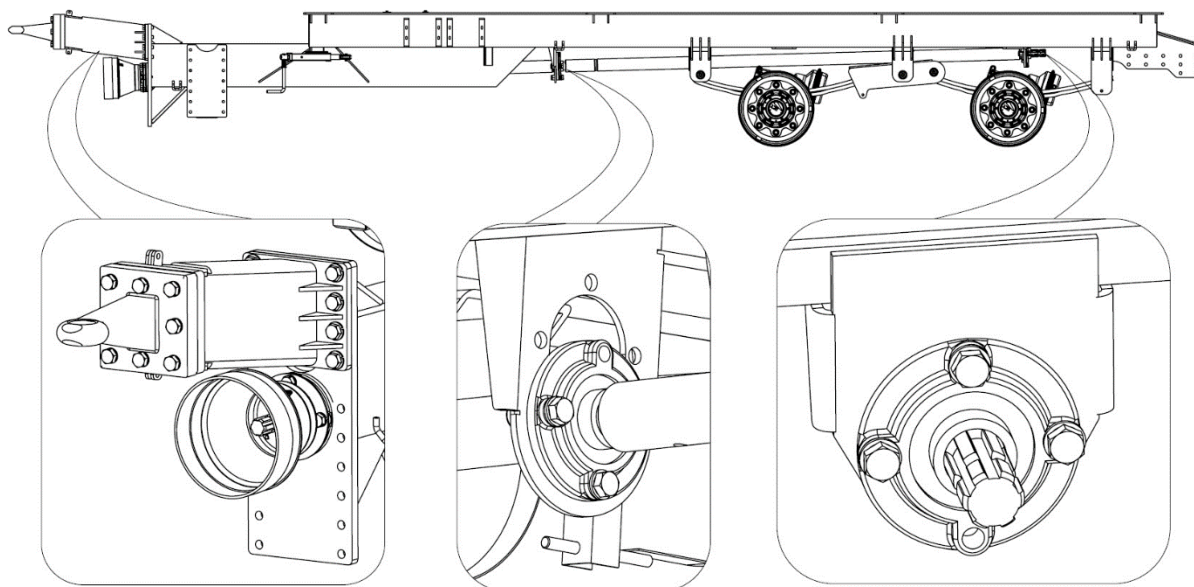

Rysunek 19. Położenie zacze­pu przystosowanego do łączenia z dolnym zaczepem ciągnika

Istnieje możliwość zmiany położenia zacze­pu tak, aby przystosować go do łączenia z górnym zaczepem ciągnika. W przypadku konieczności zamiany położenia zacze­pu należy zmienić też położenie wału napędowego adaptera rozrzucającego – rysunek 20. Śruby M20 10,9 mocujące zacze­p dokręcać momentem 468,9 Nm, śruby M16 10,9 mocujące oko zacze­pu dokręcać momentem 237,4 Nm, pozostałe śruby montażowe wału napędowego, dokręcać odpowiednio z momentami podanymi w tabeli 16.

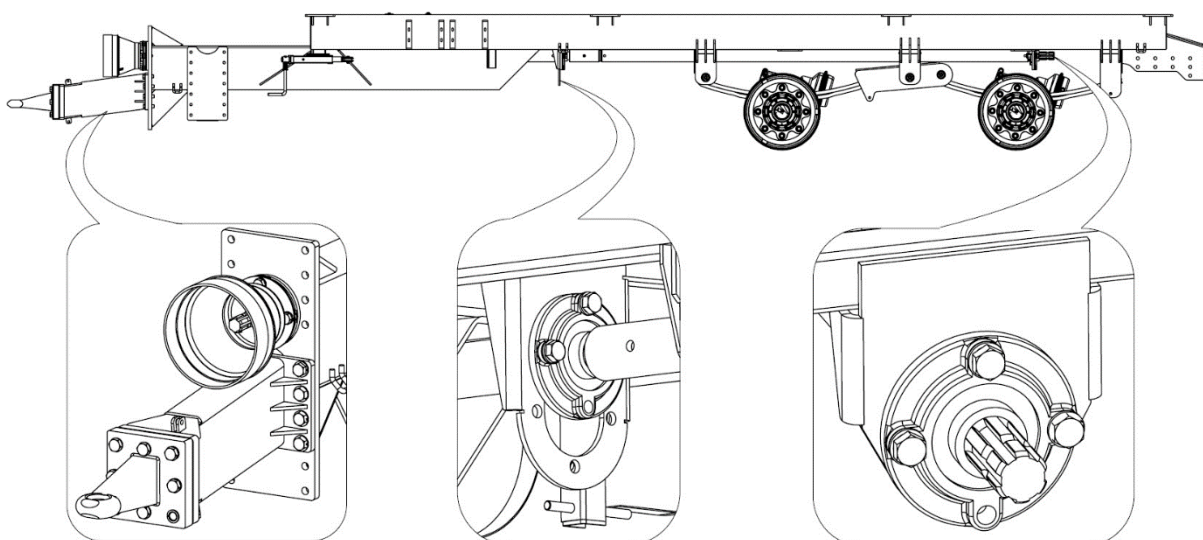

Rysunek 20. Położenie zacze­pu przystosowanego do łączenia z górnym zaczepem ciągnika

W przypadku łączenia rozrzutnika z ciągnikiem przez zacze­p dolny można dokonać zmiany wysokości zacze­pu przez przesunięcie go na otworach o 57mm – rysunek 21.

Dokonanie regulacji wymagane jest w przypadku, gdy rozrzutnik nie jest ustawiony w poziomie po zagregowaniu z ciągnikiem.

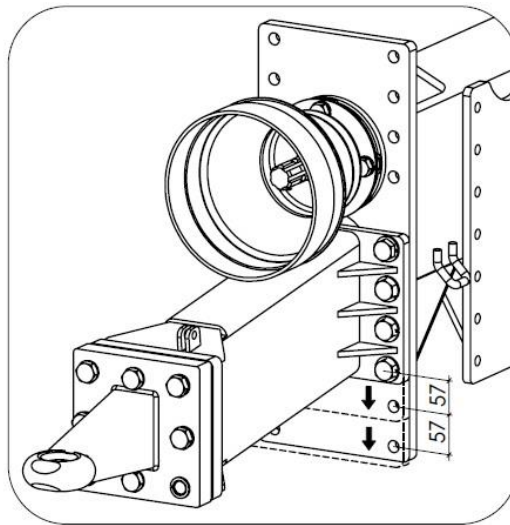

Rysunek 21. Regulacja wysokości zaczepu

Wysokość dolnej powierzchni oka zaczepu względem podłoża w przypadku łączenia ciągnika przez zaczep dolny wynosi 600mm z możliwością obniżenia zaczepu do wysokości 543mm i 486mm. Wysokość dolnej powierzchni oka zaczepu względem podłoża w przypadku łączenia ciągnika przez zaczep górny wynosi 1010mm. Podane wartości obowiązują dla opon standardowych o rozmiarze 550/60-22,5 i rozrzutnika nie załadowanego.

4.1.4 Pierwsze uruchomienie

Jeżeli czynności przygotowawcze zostały wykonane i rozrzutnik jest sprawny należy złączyć go z ciągnikiem. Po uruchomieniu ciągnika sprawdzić działanie poszczególnych układów na postoju, bez obciążenia. Pierwsze uruchomienie przeprowadzić zgodnie z kolejnością przedstawioną poniżej:

- 1) Złączyć rozrzutnik z zaczepem ciągnika.
- 2) Podłączyć wał przegubowo-teleskopowy i prawidłowo go zabezpieczyć.
- 3) Podłączyć przewody instalacji hamulcowej, hydraulicznej i elektrycznej.
- 4) Podnieść stopkę podporową.
- 5) Sprawdzić poprawność działania układu oświetlenia.
- 6) Zwolnić hamulec postojowy rozrzutnika.
- 7) Uruchomić ciągnik.
- 8) Ruszając z miejsca sprawdzić działanie hamulca zasadniczego.
- 9) Sprawdzić działanie przenośnika podłogowego:
 - na regulatorze przepływu zamontowanym z przodu skrzyni ładunkowej, ustawić prędkość posuwu na wartość od „3” do „10”,
 - przy pomocy odpowiedniej dźwigni rozdzielacza ciągnika uruchomić przenośnik podłogowy,
 - przez otwory w przednich osłonach obserwować przemieszczanie się listew przenośnika, sprawdzając czy kierunek przemieszczania podajnika jest prawidłowy; kierunek przemieszczania się przenośnika jest zmieniany przez zmianę położenia dźwigni rozdzielacza w ciągniku.

- 10) Sprawdzić poprawność działania osłon adaptera:
 - za pomocą odpowiedniej dźwigni rozdzielacza ciągnika otworzyć i zamknąć osłony adaptera.
- 11) Na wolnych obrotach silnika uruchomić napęd WOM (uruchomienie napędu wirników adaptera).
- 12) Przez kilka minut pozostawić na wolnych obrotach silnika pracujący adapter i sprawdzić, czy:
 - z układu napędowego oraz adaptera nie dochodzą stuki lub inne niepokojące dźwięki,
 - wirniki adaptera obracają się płynnie bez żadnych zacięć.
- 13) Wyłączyć napęd WOM, wyłączyć silnik ciągnika i odczepić rozrzutnik od ciągnika.



UWAGA

UWAGA!

Zabrania się stosowania innej prędkości obrotowej WOM niż podana w tabeli 3.

Jeżeli wszystkie czynności przygotowawcze wypadły pomyślnie, rozrzutnik może być dopuszczony do użytkowania. W przypadku, gdy podczas pierwszego uruchomienia stwierdzono nieprawidłowość działania poszczególnych układów lub usterki, należy zgłosić to do punktu sprzedaży bądź bezpośrednio do Producenta w celu wyjaśnienia problemu bądź wykonania naprawy.



UWAGA

UWAGA!

Nie zastosowanie się zaleceń zawartych w Instrukcji Obsługi lub niepoprawne uruchomienie maszyny może być przyczyną uszkodzeń. Stan techniczny przed włączeniem rozrzutnika do eksploatacji nie powinien budzić żadnych zastrzeżeń.

4.2 Łączenie i odłączanie rozrzutnika

Maszynę można agregować tylko ze sprawnym ciągnikiem rolniczym posiadającym wszystkie niezbędne przyłącza (hamulców pneumatycznych, hydraulicznych, elektrycznych) i zaczep ciągnika odpowiadający wymaganiom Producenta rozrzutnika.

Przed podłączeniem rozrzutnika do ciągnika upewnić się, że rozrzutnik jest unieruchomiony hamulcem postojowym.



UWAGA

UWAGA!

Przed przystąpieniem do podłączenia maszyny sprawdzić stan techniczny układu zaczepowego ciągnika i rozrzutnika oraz elementy przyłączeniowe instalacji hamulcowej, hydraulicznej i elektrycznej.



UWAGA

UWAGA!

W trakcie łączenia rozrzutnika zachować szczególną ostrożność.

Olej hydrauliczny w ciągniku i rozrzutniku musi być mieszalny.

Po złączeniu rozrzutnika z ciągnikiem przewody instalacji hamulcowej, hydraulicznej i elektrycznej zabezpieczyć w taki sposób, aby podczas jazdy nie nastąpiło ich zerwanie, przetarcie, załamanie, zgniecenie lub niekontrolowane rozłączenie.

Podczas jazdy i pracy, stopka podporowa powinna być maksymalnie podniesiona do góry, a zawór hydrauliczny blokujący stopkę, zamknięty.

Podłączanie rozrzutnika

W celu podłączenia rozrzutnika należy wykonać następujące czynności zachowując ich kolejność:

- 1) Upewnić się, że rozrzutnik jest unieruchomiony hamulcem postojowym i kliny zabezpieczające, są podłożone pod koło.
- 2) Ustawić ciągnik na wprost przed zaczepem rozrzutnika.
- 3) Ustawić oko dyszla na takiej wysokości, aby była możliwość podłączenia maszyny:
 - podłączyć przewody hydrauliczne stopki podporowej do gniazd hydrauliki zewnętrznej ciągnika,
 - otworzyć zawór blokujący stopki podporowej hydraulicznej (znajdujący się bezpośrednio przy stopce),
 - za pomocą dźwigni rozdzielacza w ciągniku, podnieść lub opuścić oko dyszla na wysokości umożliwiającej złączenie z zaczepem ciągnika.
- 4) Cofnąć ciągnik, podłączyć rozrzutnik do zaczepu ciągnika. Sprawdzić zabezpieczenie sworznia sprzęgu chroniącego maszynę przed przypadkowym rozłączeniem:
 - w przypadku, gdy w ciągniku zainstalowany jest zaczep automatyczny, należy upewnić się, że agregowanie zostało zakończone, a oko dyszla jest zabezpieczone.



NIEBEZPIECZEŃSTWO

NIEBEZPIECZEŃSTWO!

W czasie agregowania niedopuszczalne jest przebywanie osób postronnych pomiędzy rozrzutnikiem a ciągnikiem.

Operator ciągnika podłączając maszynę powinien zachować szczególną ostrożność i upewnić się, że osoby postronne nie znajdują się w strefie niebezpiecznej.

Podczas podłączania przewodów hydraulicznych należy zwrócić uwagę, aby instalacja hydrauliczna ciągnika i rozrzutnika nie była pod ciśnieniem.

- 5) Za pomocą dźwigni rozdzielacza w ciągniku unieść stopkę podporową maksymalnie w górne położenie.
- 6) Uruchomić hamulec postojowy ciągnika, wyłączyć silnik ciągnika, wyjąć kluczyki ze stacyjki i zabezpieczyć ciągnik przed dostępem osób postronnych.

- 7) Zamknąć zawór blokujący stopkę podporową. W przypadku, gdy w ciągniku mamy zbyt małą liczbę gniazd hydraulicznych do podłączenia pozostałych układów hydraulicznych, przewody hydrauliczne stopki podporowej mogą być odłączone na czas przejazdu i pracy. Przy odłączaniu przewodów hydraulicznych, należy pamiętać o zredukowaniu ciśnienia w przewodach.
- 8) Podłączyć przewody instalacji hamulcowej pneumatycznej 2-przewodowej; przewód pneumatyczny żółty do gniazda pneumatycznego żółtego ciągnika, przewód pneumatyczny czerwony do gniazda pneumatycznego czerwonego ciągnika:
 - w przypadku, gdy w rozrzutniku, są zamontowane hamulce hydrauliczne, należy podłączyć przewód hydrauliczny hamulców rozrzutnika do wtyku instalacji hamulców hydraulicznych ciągnika. Następnie podłączyć łańcuch uruchamiający zawór awaryjnego hamowania do stałego elementu ciągnika,
 - w przypadku, gdy w rozrzutniku, są zamontowane hamulce hydrauliczno-pneumatyczne, należy podłączyć odpowiednio układ hamowania pneumatyczny lub hydrauliczny w zależności w jaki system sterowania hamulcami maszyn jest wyposażony ciągnik.
- 9) Podłączyć przewody hydrauliczne instalacji przesuwu przenośnika podłogowego.
- 10) Podłączyć przewody hydrauliczne instalacji zasuw.
- 11) Podłączyć przewody hydrauliczne instalacji sterowania osłonami adaptera.
- 12) Zamontować wał przegubowo-teleskopowy i zabezpieczyć osłony przed obracaniem.
- 13) Zwolnić hamulec postojowy rozrzutnika.

Odłączanie rozrzutnika

W celu odłączenia rozrzutnika należy wykonać następujące czynności zachowując ich kolejność:

- 1) Za pomocą dźwigni rozdzielacza w ciągniku wysunąć stopkę podporową tak, aby oko dyszla ustawione było w pozycji umożliwiającej bezpieczne odłączenie ciągnika.
- 2) Uruchomić hamulec postojowy ciągnika, wyłączyć silnik ciągnika, wyjąć kluczyki ze stacyjki i zabezpieczyć ciągnik przed dostępem osób postronnych.
- 3) Zamknąć zawór blokujący stopki podporowej hydraulicznej (znajdujący się bezpośrednio przy stopce).
- 4) Zredukować ciśnienie w poszczególnych układach hydraulicznych ciągnika.
- 5) Unieruchomić rozrzutnik hamulcem postojowym i podłożyć kliny zabezpieczające pod koło.
- 6) Odłączyć przewody hydrauliczne instalacji stopki hydraulicznej, przesuwu przenośnika podłogowego, zasuw, osłon adaptera i zabezpieczyć je osłonami i zawiesić wtyki w uchwycie znajdującym się na ścianie przedniej.
- 7) Odłączyć przewody instalacji hamulcowej.
- 8) Odłączyć przewody hydrauliczne instalacji przesuwu przenośnika podłogowego.
- 9) Zdemontować wał przegubowo-teleskopowy i go zabezpieczyć.
- 10) Odłączyć zaczep rozrzutnika od zaczepu ciągnika i odjechać ciągnikiem.



UWAGA

UWAGA!

W trakcie odłączania rozrzutnika od ciągnika zachować szczególną ostrożność.

Odłączanie od ciągnika i postój załadowanego, podpartego stopką podporową rozrzutnika jest zabroniony.

Zabrania się demontażu stopki podporowej i podpierania maszyny na prowizorycznych podstawkach.

4.3 Załadunek skrzyni ładunkowej

Przed załadunkiem prawidłowo złączony ciągnik i rozrzutnik ustawić na stabilnym, poziomym podłożu. Maszyny powinny być ustawione do jazdy na wprost i obie unieruchomione hamulcem postojowym.

Przed załadunkiem należy obowiązkowo upewnić się, czy we wnętrzu skrzyni ładunkowej nie znajdują się żadne osoby, przedmioty (kamienie, kawałki drewna itp.), czy zasuw skrzyni ładunkowej jest do końca opuszczona i przenośnik podłogowy nie jest uszkodzony.



UWAGA

UWAGA!

Podczas transportu i pracy rozrzutnika z ładunkiem, nacisk na przednią oś ciągnika musi wynosić co najmniej 20% masy samego ciągnika.

Do załadunku stosować odpowiednie ładowacze, ładowarki lub przenośniki. Załadunek obornika powinien się rozpocząć od tylnej części skrzyni ładunkowej i powinien być przeprowadzany warstwowo. Podczas załadunku opróżnianie łyżki z materiału powinno odbywać się płynnie z możliwie najmniejszej wysokości. Nie należy celowo ubijać obornika.

W celu uzyskania optymalnych parametrów podczas rozrzucania, powinno się dążyć do równomiernego rozłożenia ładunku. Ze względu na zróżnicowanie gęstości rozrzucanych materiałów, całkowite wykorzystanie pojemności skrzyni ładunkowej może doprowadzić do przekroczenia dopuszczalnej ładowności rozrzutnika. Należy zatem przestrzegać dopuszczalnej masy całkowitej. Orientacyjną gęstość wybranych materiałów przedstawiono w tabeli 8.

Tabela 8. Orientacyjna gęstość wybranych materiałów

Rodzaj materiału	Gęstość [kg/m ³]
Obornik przefermentowany	700-800
Obornik zleżały	800-950
Obornik świeży	700-750
Kompost	950-1100
Torf	330-650
Wapno nawozowe	2700-3400

Bez względu na rodzaj przewożonego materiału użytkownik ma obowiązek zabezpieczenia go w taki sposób, aby nie mógł się swobodnie przemieszczać i powodować zanieczyszczenie drogi. Jeżeli nie można spełnić tego warunku zabrania się transportu tego rodzaju materiałów.



UWAGA

UWAGA!

Zabrania się przekraczania dopuszczalnej masy całkowitej.

Nierównomiernie rozłożony ładunek jest przyczyną nierównomiernego rozrzucania materiału na polu.

4.3.1 Załadunek i rozrzucanie wapna

Dopuszcza się rozrzucanie wapna nawozowego sypkiego i materiałów pochodnych. Nie przestrzeganie poniższych zaleceń może skutkować uszkodzeniem rozrzutnika.

Ogólne zalecenia przy rozrzucaniu wapna nawozowego:

- 1) Maksymalna masa załadowanego wapna nie może przekraczać masy 5,5t dla rozrzutnika N272/1, 6,5t dla rozrzutnika N272/2, tj.: 1/3 wysokości skrzyni ładunkowej (0,4m w N272/1 i 0,45m w N272/2 od podłogi skrzyni ładunkowej).
- 2) Wapno należy rozrzucić bezpośrednio po załadowaniu, ponieważ po dłuższym czasie może spowodować trwałe osadzenie się na podłodze rozrzutnika, przez co może unieruchomić łańcuchy wraz z listwami.
- 3) Załadowany wapnem rozrzutnik nie może mieć kontaktu z jakąkolwiek wilgocią, zabrania się włączanie napędu przenośnika podłogowego w trakcie jakichkolwiek opadów, (w przypadku dostaniu się wody do wnętrza rozrzutnika załadowanego wapnem, należy je rozładować ręcznie).
- 4) Wapno ze względu na swoje właściwości zagęszczania się, może odkładać się w ogniwach łańcucha i kołach łańcuchowych, z tego powodu należy regularnie kontrolować (najlepiej po każdym przejeździe) stan wszystkich elementów przenośnika podłogowego.
- 5) Po każdym rozrzucaniu wapna należy dokładnie wyczyścić łańcuchy, listwy podajnika i koła łańcuchowe (zaleca się w tym przypadku myjkę ciśnieniową z zawartością czystej wody lub preparatów przeznaczonych do tego celu), mycie oraz suszenie musi odbywać się w temperaturze powyżej zera.
- 6) Powierzchnie, które są zatłuszczone lub zaolejone należy oczyścić przy pomocy benzyny ekstrakcyjnej lub środków przeznaczonych do odtłuszczenia, a następnie umyć czystą wodą z dodatkiem detergentu.

Rozrzutniki obornika nie są typowymi maszynami przeznaczonymi do rozrzucania wapna i materiałów pochodnych. Przy rozrzucaniu wapna rozrzutnikami nie uzyskamy optymalnych parametrów rozrzucania w porównaniu do rozsiewania wapna specjalistycznymi maszynami przeznaczonymi do tego celu.



UWAGA

UWAGA!

Bezwzględnie stosować się do zaleceń odnośnie rozrzucania wapna. Nie przestrzeganie zasad rozrzucania wapna rozrzutnikiem może skutkować uszkodzeniem maszyny.

Przy rozrzucaniu wapna lub nawozów pochodnych używać odpowiedniej odzieży ochronnej, środków ochrony osobistej i przestrzegać przepisów ogólnych dotyczących stosowania nawozów.

4.4 Regulacja dawki nawożenia i rozrzut obornika

4.4.1 Regulacja dawki nawożenia

Dawka rozrzucanego materiału na określonej powierzchni pola zależy od następujących czynników:

- 1) Prędkości przesuwu przenośnika podłogowego.
- 2) Prędkości jazdy.
- 3) Wysokości załadunku skrzyni ładunkowej.
- 4) Efektywnej szerokości rozrzutu, uzależnionej od rodzaju rozrzucanego materiału.

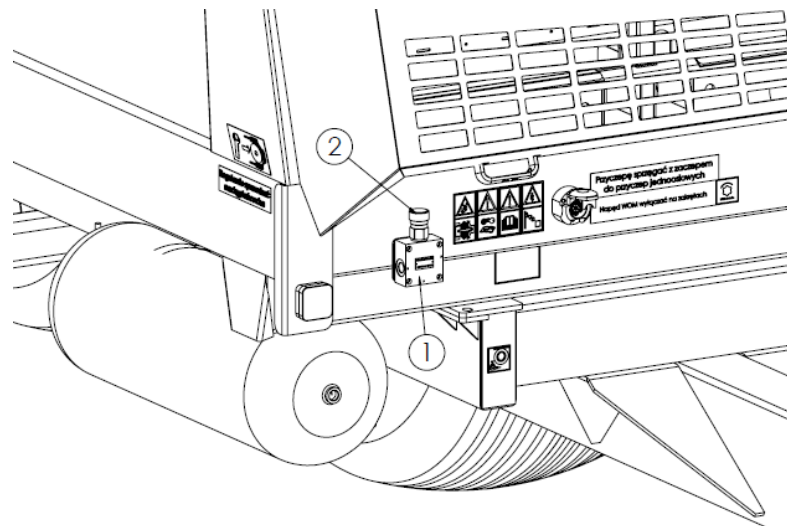

Rysunek 22. Regulacja prędkości przesuwu przenośnika podłogowego
1 - regulator przepływu oleju, 2 - pokrętło regulatora

Prędkość przesuwu przenośnika podłogowego należy dobrać doświadczalnie i ustawić za pomocą pokrętła na regulatorze przepływu, który znajduje się z przodu skrzyni ładunkowej.

Regulacja prędkości przesuwu przenośnika podłogowego:

- zmniejszenie prędkości przesuwu przenośnika – obracając pokrętłem regulatora w prawo w kierunku do wartości „0”.
- zwiększenie prędkości przesuwu przenośnika – obracając pokrętłem regulatora w lewo w kierunku do wartości „10”.



Mała prędkość jazdy i duża prędkość przesuwu ładunku dają dużą dawkę nawożenia.

Duża prędkość jazdy i mała prędkość przesuwu ładunku dają małą dawkę nawożenia.

Tabela 9. Dawkowanie obornika (o gęstości 950kg/m³) w zależności od prędkości przesuwu przenośnika podłogowego i rzeczywistej prędkości roboczej dla adaptera pionowego 2-wirnikowego

Nr nastawy	Wydajność przenośnika [kg/s]	Prędkość robocza rozrzutnika [km/h]						
		4	5	6	7	8	9	10
		Dawka obornika [t/ha]						
2	4,2	5,5	4,9	4,1	3,6	2,8	2,3	1,8
3	8,5	9,6	7,7	6,4	5,5	4,8	4,3	3,8
4	19,1	21,5	17,2	14,3	12,3	10,7	9,6	8,6
5	34,3	38,6	30,9	25,7	22,0	19,3	17,2	15,4
6	51,2	57,6	46,1	38,4	32,9	28,8	25,6	23,0
7	66,8	75,2	60,1	50,1	42,9	37,6	33,4	30,1
8	86,2	97,0	77,6	64,7	55,4	48,5	43,1	38,8
9	102,4	115,2	92,2	76,8	65,8	57,6	51,2	46,1
10	132,7	149,3	119,4	99,5	85,3	74,6	66,4	59,7

Tabela 10. Dawkowanie obornika (o gęstości 950kg/m³) w zależności od prędkości przesuwu przenośnika podłogowego i rzeczywistej prędkości roboczej dla adaptera tarczowo-poziomego 2-wirnikowego

Nr nastawy	Wydajność przenośnika [kg/s]	Prędkość robocza rozrzutnika [km/h]						
		4	5	6	7	8	9	10
		Dawka obornika [t/ha]						
3	7,2	8,2	6,5	5,4	4,7	4,1	3,7	3,2
4	16,2	18,3	14,6	12,2	10,3	9,1	8,2	7,3
5	29,1	32,8	26,2	21,8	18,7	16,4	14,6	13,1
6	43,5	48,9	39,2	32,6	27,9	24,5	21,8	19,5
7	56,8	63,9	51,1	42,6	36,5	32,0	28,4	25,6
8	73,3	82,4	65,9	55,0	47,1	41,1	36,6	33,0
9	87,0	97,9	78,4	65,3	55,9	49,0	43,5	39,2
10	112,3	126,9	101,5	84,6	72,5	63,4	56,4	50,7

4.4.2 Rozrzucanie obornika

Przed rozpoczęciem rozrzutu obornika należy ponownie sprawdzić stan połączeń hydraulicznych i osłon zabezpieczających.

Ograniczenie rozrzutu i precyzyjne nawożenie pola przy granicach jest realizowane odpowiednim ustawieniem i unieruchomieniem prawej osłony adaptera. Jej zablokowanie odbywa się przez zamknięcie zaworu hydraulicznego – rysunek 23. Stopień otwarcia lewej osłony adaptera regulujemy za pomocą dźwigni rozdzielacza z pozycji kierowcy po zablokowaniu prawej osłony.

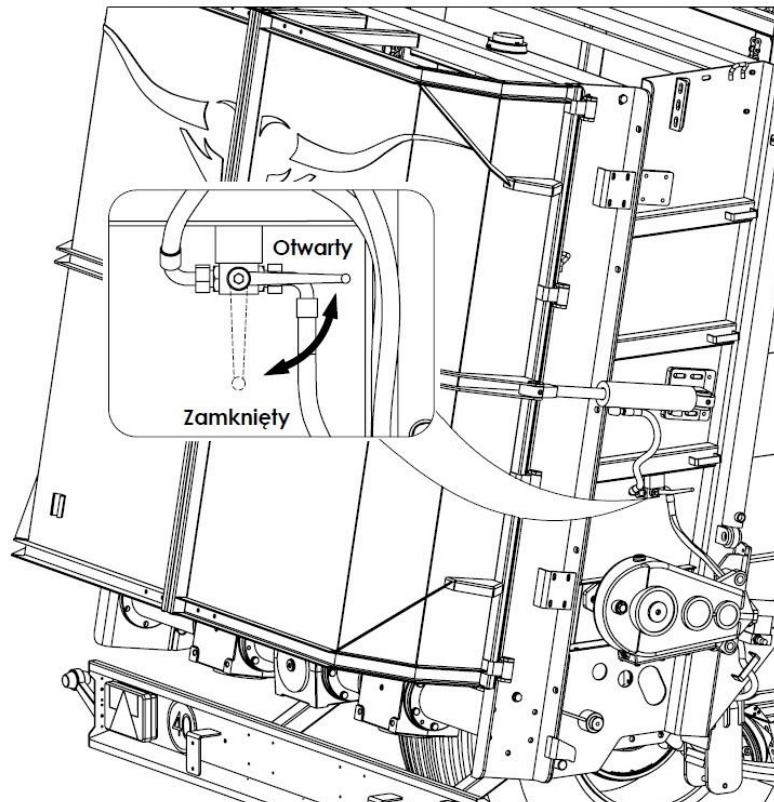

Rysunek 23. Zawór hydrauliczny blokujący osłonę adaptera



NIEBEZPIECZEŃSTWO

NIEBEZPIECZEŃSTWO!

Praca rozrzutnikiem ze zdjętymi osłonami zabezpieczającymi lub uszkodzonym wałem przegubowo-teleskopowym stwarza bezpośrednie zagrożenie dla życia i zdrowie osób obsługujących maszynę.

Zabrania się przebywania osób postronnych lub zwierząt w strefie rozrzutu.

Zachować bezpieczną odległość od linii energetycznych szczególnie podczas pracy z podniesioną zasuwą skrzyni ładunkowej.

Zabrania się stosowania innej prędkości WOM niż podana w tabeli 3. Stosowanie innej prędkości WOM może spowodować uszkodzenie adaptera lub jego napędu.

Procedura rozpoczęcia rozrzucania obornika:

- 1) Ustawić zestaw ciągnik – rozrzutnik do jazdy na wprost w miejscu w którym nastąpi rozpoczęcie nawożenia.
- 2) Otworzyć osłony adaptera za pomocą odpowiedniej dźwigni rozdzielacza w ciągniku.
 - Jeżeli zawór blokujący prawej osłony adaptera jest zamknięty otworzy się tylko lewa osłona,
 - W celu ograniczenia rozrzutu należy otworzyć do wymaganej pozycji prawą osłonę adaptera, a następnie zablokować ją zaworem hydraulicznym. Lewą osłonę otworzyć do końca lub ustawić w wymaganej pozycji,
 - W przypadku, gdy zamontowany jest adapter tarczowo-poziomy 2-wirnikowy osłona podczas rozrzucania powinna być zamknięta.
- 3) Sprawdzić, czy WOM ciągnika jest ustawiony na właściwy zakres prędkości obrotowej.
- 4) Przy niskiej prędkości obrotowej silnika włączyć WOM ciągnika, zwiększyć obroty silnika do momentu uzyskania właściwych obrotów wirników adaptera i utrzymywać je w tym zakresie.
- 5) Podnieść zasuwę skrzyni ładunkowej do maksymalnej pozycji.
- 6) Za pomocą właściwej dźwigni rozdzielacza uruchomić napęd przenośnika podłogowego zwracając uwagę, czy uzyskaliśmy właściwy kierunek przesuwu.
- 7) Włączyć bieg ciągnika i rozpocząć pracę w momencie, gdy obornik w wystarczającej ilości zostanie doprowadzony do wirników adaptera.

Procedura zakończenia rozrzucania:

- 1) W końcowej fazie rozrzucania zaleca się opuszczenie zasuwę skrzyni ładunkowej do wysokości przesuwającego się materiału.
- 2) Aby uzyskać jednakową dawkę rozrzucanego materiału w końcowym etapie rozrzutu należy zmniejszyć prędkość jazdy lub za pomocą pokrętła na regulatorze przepływu zwiększyć prędkość przesuwu przenośnika podłogowego.
- 3) Po całkowitym opróżnieniu skrzyni ładunkowej wyłączyć napęd przenośnika podłogowego.
- 4) Opuścić zasuwę skrzyni ładunkowej do samego końca.
- 5) Zmniejszyć prędkość obrotową silnika i wyłączyć napęd WOM.
- 6) Zamknąć całkowicie osłony adaptera.
- 7) Po każdym rozrzucaniu w przypadku przejazdu po drogach publicznych oczyścić rozrzutnik, aby uniknąć ich zanieczyszczenia.



UWAGA

UWAGA!

Zachować bezwzględnie kolejność uruchamiania rozrzutnika. Zastosowanie innej kolejności może skutkować uszkodzeniem rozrzutnika i stworzyć zagrożenie dla zdrowia lub życia osób obsługujących maszynę.

Na uwrociach wyłączać WOM ciągnika po uprzednim wyłączeniu napędu przenośnika podłogowego.

Zmiana kierunku przesuwu przenośnika podłogowego może być wykonana tylko w przypadku zablokowania wirników adaptera. Podczas przesuwania ładunku do przodu niedopuszczalny jest kontakt ładunku ze ścianą przednią skrzyni ładunkowej.

4.4.3 Zapchanie się adaptera rozrzucającego

Podczas rozrzucania obornika może dojść do zablokowania adaptera rozrzucającego i unieruchomienia wirników adaptera przez ścięcie kołka zabezpieczającego w wale przegubowo-teleskopowym przekazującym napęd z ciągnika do rozrzutnika. W przypadku unieruchomienia wirników adaptera podczas rozrzucania należy bezwzględnie wyłączyć napęd przenośnika podłogowego i wyłączyć napęd WOM ciągnika.

Przyczyny zapchania adaptera:

- przedostanie się razem z obornikiem elementów typu: kamienie, drewno, itp.
- zbyt duża prędkość przesuwu przenośnika podłogowego,
- utrzymywanie małej prędkości obrotowej WOM,
- nieodpowiednia prędkość WOM,
- duże zagęszczenie ładunku.

Odblokowanie adaptera rozrzucającego:

- 1) Wyłączyć napęd WOM i odłączyć wał przegubowo-teleskopowy od ciągnika.
- 2) Cofnąć przenośnik podłogowy przez przełączenie dźwigni rozdzielacza w ciągniku, w kierunku przeciwnym do pracy normalnej podajnika.
 - Operację wykonać w kilku etapach.
 - Przenośnik cofnąć tylko na tyle, aby masa nie naciskała na wirniki adaptera.
 - Niedopuszczalne jest przesuwanie przenośnika do przodu, kiedy ładunek ma kontakt ze ścianą przednią skrzyni ładunkowej.
- 3) Wyłączyć silnik ciągnika, zahamować ciągnik i rozrzutnik hamulcem postojowym, wyjąć kluczyki ze stacyjki i zabezpieczyć ciągnik przed dostępem osób niepowołanych.
- 4) Usunąć elementy blokujące wirniki adaptera za pomocą odpowiednich narzędzi.
- 5) Zamontować śrubę sprzęgła wałka przegubowo-teleskopowego i podłączyć go do ciągnika.
- 6) Uruchomić silnik ciągnika i włączyć WOM w celu oczyszczenia wirników adaptera z resztek zalegającego materiału.

5. Obsługa techniczna

5.1 Kontrola i regulacja napięcia łańcuchów przenośnika podłogowego

Napięcie łańcuchów przenośnika podłogowego podczas pracy musi być sprawdzane codziennie, a w szczególności w początkowym okresie jego pracy. Napinanie łańcuchów przenośnika odbywa się za pomocą śrub regulacyjnych umieszczonych w przedniej części skrzyni ładunkowej – rysunek 24. W celu zwiększenia napięcia łańcuchów należy wkręcić śruby regulacyjne (1) tak, aby suwak napinacza (2) wraz z rolką (3) przesunął się do przodu. Operację napinania przeprowadzić dla obu par łańcuchów (4), zwracając uwagę na jednakowe ich napięcie.

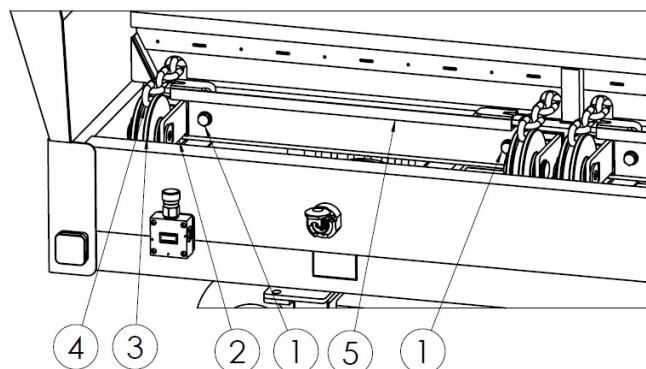

Rysunek 24. Napinanie łańcuchów przenośnika podłogowego
1 - śruba regulacyjna, 2 – suwak napinacza, 3- rolka napinacza,
4 – łańcuch przenośnika, 5 – listwa przenośnika

Prawidłowo napięty łańcuch powinien dać się unieść na wysokość 40-80 mm do góry, jeżeli w połowie długości skrzyni ładunkowej przyłożymy do niego siłę 50kg.

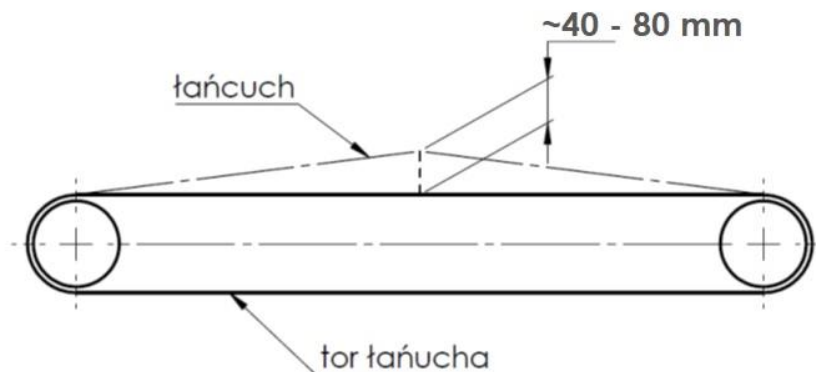

Rysunek 25. Sprawdzenie naciągu łańcucha w rozrzutniku

W przypadku, gdy wykorzystany zostanie całkowicie zakres regulacji napinania łańcuchów możemy skrócić łańcuch przenośnika usuwając 2 ogniwa łańcucha w miejscu ich łączenia. Przyczyną nadmiernego rozciągania się łańcuchów może być niewłaściwa regulacja napięcia łańcuchów i zapychanie się kół łańcuchowych przenośnika podłogowego. Zapychanie kół łańcuchowych jest spowodowane uszkodzonymi lub zużytymi zgarniaczami kół łańcuchowych, dlatego należy regularnie kontrolować ich stan techniczny i ewentualnie w razie konieczności wymieniać.



UWAGA

UWAGA!

Łańcuchy przenośnika muszą być napięte w jednakowym stopniu. Zbyt słabo napięte łańcuchy mogą doprowadzić do uszkodzenia rozrzutnika i stworzyć bezpośrednie zagrożenie dla osób postronnych lub osób obsługujących maszynę.

5.2 Kontrola napięcia i napinanie łańcuchów adaptera tarczowo-poziomego 2-wirnikowego

Napięcie łańcuchów napędu adaptera tarczowo-poziomego 2-wirnikowego musi być sprawdzane systematycznie co 8 godzin pracy, a w początkowym okresie eksploatacji należy ten czas skrócić. Aby sprawdzić stan napięcia łańcuchów należy zdemontować osłony boczne adaptera. Prawidłowo napięty łańcuch powinien ugiąć się 5-20mm pod wpływem siły 200 N (20kg), przyłożonej w środkowej części łańcucha. Jeżeli łańcuch jest zbyt luźny, należy poluzować śruby (2) i przesunąć odpowiednio napinacz (3), dokręcić śruby i skontrolować ponownie napięcie łańcucha. W przypadku, gdy wykorzystany zostanie całkowicie zakres regulacji napinania, łańcuch należy wymienić na nowy.

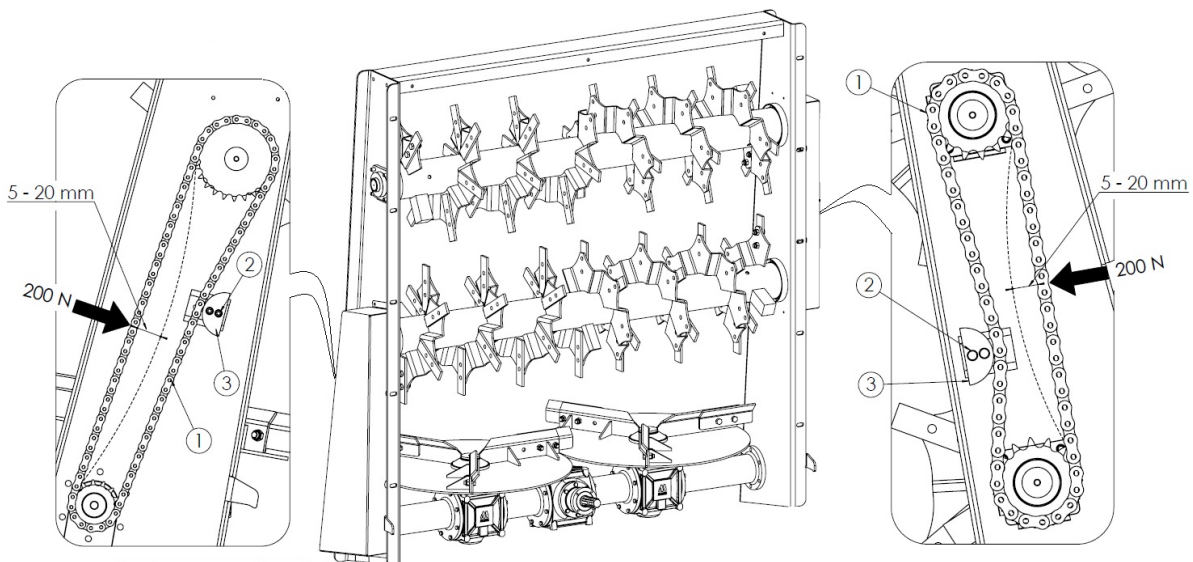

Rysunek 26. Napinanie łańcuchów adaptera

5.3 Obsługa instalacji hydraulicznej

Instalacja hydrauliczna rozrzutnika powinna być szczelna. Niedopuszczalna jest praca rozrzutnikiem z nieszczelnym układem hydraulicznym. Sprawdzenie szczelności polega na kilkukrotnym uruchomieniu poszczególnych obwodów układu hydraulicznego. W przypadku stwierdzenia wycieku oleju, połączenie należy uszczelnić lub wymienić nieszczelny przewód.

Tabela 11. Charakterystyka oleju hydraulicznego HL-46

L.p.	Nazwa	Wartość
1	Klasyfikacja lepkościowa wg ISO 34448VG	46
2	Lepkość kinematyczna	41,4 - 50,6 mm ² /s (40°C)
3	Klasyfikacja jakościowa wg ISO 11158	HL

W nowym rozrzutniku układ hydrauliczny jest napełniony olejem HL-46. Olej w układzie hydraulicznym ciągnika powinien być tego samego gatunku co olej w układzie hydraulicznym rozrzutnika. Mieszanie olejów tego samego gatunku jest dopuszczalne pod warunkiem dopuszczenia tego przez producenta oleju. Układ hydrauliczny rozrzutnika nie jest wyposażony w filtr, dlatego czystość oleju w układzie zależy od stanu filtrów w układzie hydraulicznym ciągnika. Poprawne i bezawaryjne działanie układu hydraulicznego zależy od stopnia czystości oleju hydraulicznego.

Wtyki szybkozłączny przewodów hydraulicznych rozrzutnika i gniazda hydrauliczne ciągnika utrzymywać w czystości. Po każdym odłączeniu przewodów od ciągnika wtyki szybkozłączny wytrzeć czystą szmatką do sucha i zabezpieczyć je osłonami.



Przewody hydrauliczne gumowe wymieniać co 4 lata bez względu na ich stan techniczny, chyba, że wcześniej stwierdzono uszkodzenie. Regularnie wymieniać filtry i olej w instalacji hydraulicznej ciągnika, będzie to gwarancją niezawodnej i trwałej pracy układu hydraulicznego rozrzutnika.



UWAGA

UWAGA!

Instalacja hydrauliczna w trakcie pracy znajduje się pod wysokim ciśnieniem.

Szczelność instalacji hydraulicznej i stan techniczny przewodów sprawdzać regularnie, a wycieki usuwać na bieżąco.

Stosować olej hydrauliczny zalecany przez producenta.

Nigdy nie mieszać dwóch rodzajów oleju.

Zanieczyszczony olej może być przyczyną awarii elementów układu hydraulicznego.

Olej, który jest stosowany w instalacji hydraulicznej nie zalicza się do substancji niebezpiecznych jednak długotrwałe oddziaływanie na skórę może powodować podrażnienie. W przypadku kontaktu oleju ze skórą, miejsca kontaktu przemyć wodą z mydłem.

5.4 Obsługa przekładni

Obsługa przekładni rozrzutnika sprowadza się do kontroli poziomu, uzupełnianiu i wymiany oleju przekładniowego.

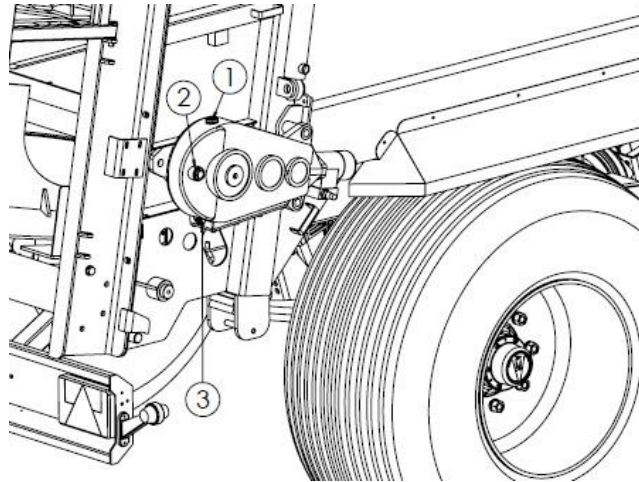

Rysunek 27. Punkty kontroli poziomu oleju przekładni przenośnika podłogowego
1 - wlew oleju (odpowietrznik), 2 - wznik poziomu oleju, 3 - korek spustowy

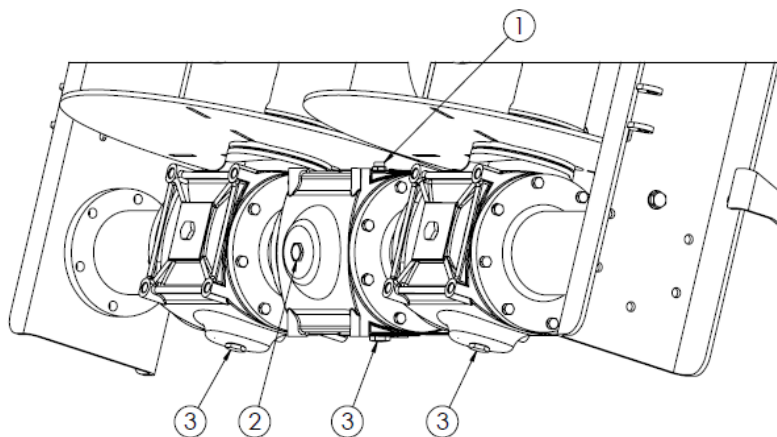

Rysunek 28. Punkty kontroli poziomu oleju przekładni adaptera pionowego 2-wirnikowego i adaptera trczowo-poziomego 2-wirnikowego
1 - wlew oleju (odpowietrznik), 2 - wznik poziomu oleju, 3 - korki spustowe

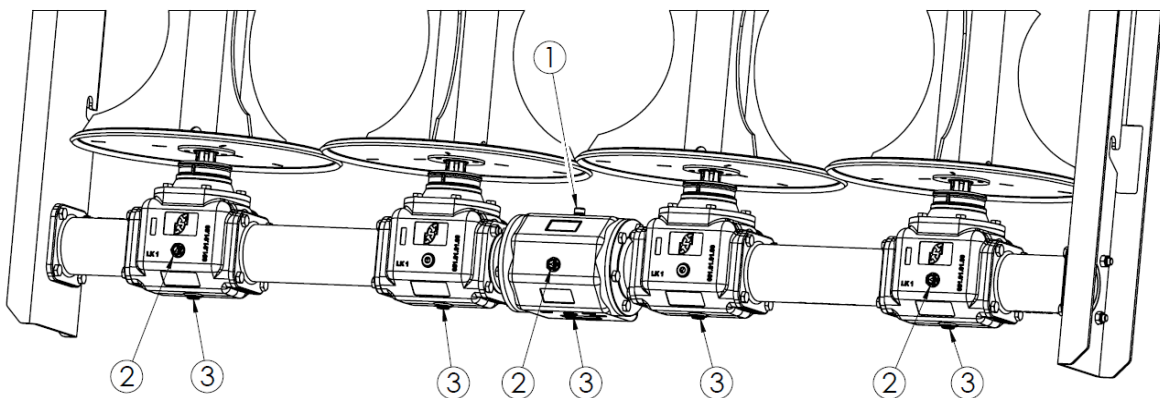

Rysunek 29. Punkty kontroli poziomu oleju przekładni adaptera pionowego 4-wirnikowego
1 - wlew oleju (odpowietrznik), 2 - wznik poziomu oleju, 3 - korki spustowe

Wymianę oleju należy przeprowadzić w temperaturze roboczej zaraz po zakończonej pracy, gdy olej jest jeszcze rozgrzany. Pracę przeprowadzić ustawiając rozrzutnik na utwardzonym, poziomym podłożu. W czasie wymiany stosować odpowiednią odzież ochronną, narzędzia i pojemniki. Przpracowany olej przechowywać w odpowiednio oznaczonych pojemnikach, a następnie utylizować zgodnie z obowiązującymi przepisami.

W celu spuszczenia oleju z przekładni (rysunek 27,28, 29), należy odkręcić korki spustowe (3). Przekładnie napełniać nowym olejem przez wlew oleju (1) do momentu pojawienia się oleju w okienku wzierników (2). Prawidłowy poziom oleju jest wtedy, gdy olej jest widoczny w połowie okienka wziernika.

W przekładni adaptera, poszczególne korpusy przekładni, są ze sobą połączone, dlatego napełnianie i kontrola poziomu oleju całego zespołu odbywa się tylko przez korek wlewowy korpusu centralnego.



Poziom oleju w przekładni adaptera i przekładni przenośnika podłogowego należy kontrolować przez wziernik kontrolny przed każdym uruchomieniem maszyny.



Olej w przekładni adaptera i przekładni przenośnika podłogowego wymienić po pierwszych 50 godzinach pracy, a następnie co 700 godzin pracy.

Tabela 12. Ilość oleju w przekładniach rozrzutnika N272/1, N272/2

Nazwa	Rodzaj oleju	Ilość
Przekładnia adaptera pionowego 2-wirnikowego i adaptera tarczowo-poziomego 2-wirnikowego	Hipol GL 4 80/W90	12 L
Przekładnia adaptera pionowego 4-wirnikowego	Hipol GL 4 80/W90	7,5
Przekładnia przenośnika podłogowego	Hipol GL 4 80/W90	4,3 L



NIEBEZPIECZEŃSTWO

NIEBEZPIECZEŃSTWO!

Podczas prac związanych z wymianą oleju stosować odpowiednie środki ochrony osobistej tj. odzież ochronną, rękawice, okulary, obuwie. Unikać kontaktu oleju ze skórą.

Olej może powodować reakcję alergiczną skóry.

Olej działa szkodliwie na organizmy wodne, powodując długotrwałe skutki.

5.5 Smarowanie

Właściwe smarowanie jest jednym z najbardziej istotnych czynników, od których zależy sprawne działanie poszczególnych zespołów i mechanizmów rozrzutnika.

Przestrzeganie zaleceń producenta odnośnie smarowania w znacznym stopniu zmniejsza możliwość powstawania uszkodzeń lub przedwczesnego zużycia poszczególnych części. Punkty smarne wskazane są, na rysunkach 30, 31, 32 i 33, a harmonogram smarowania w tabeli 13.

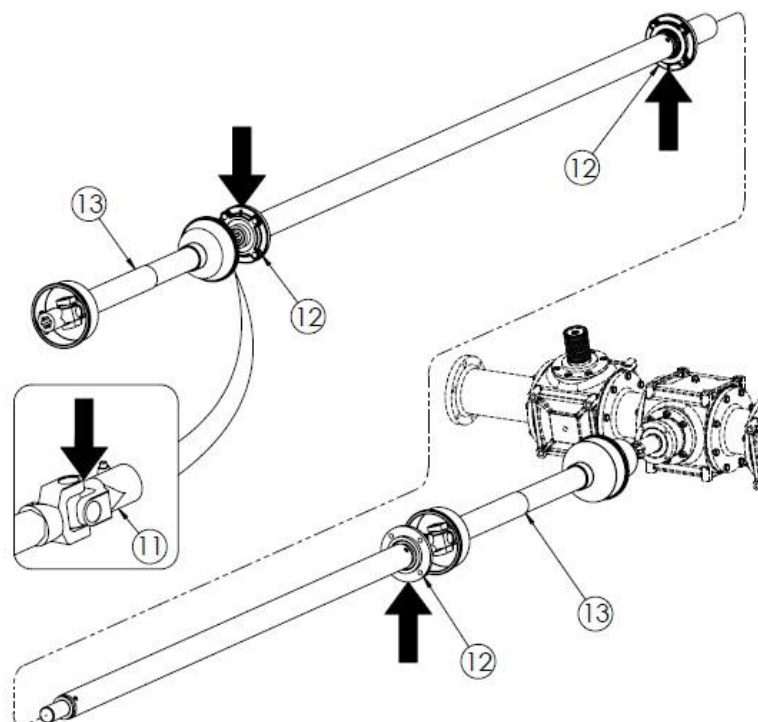
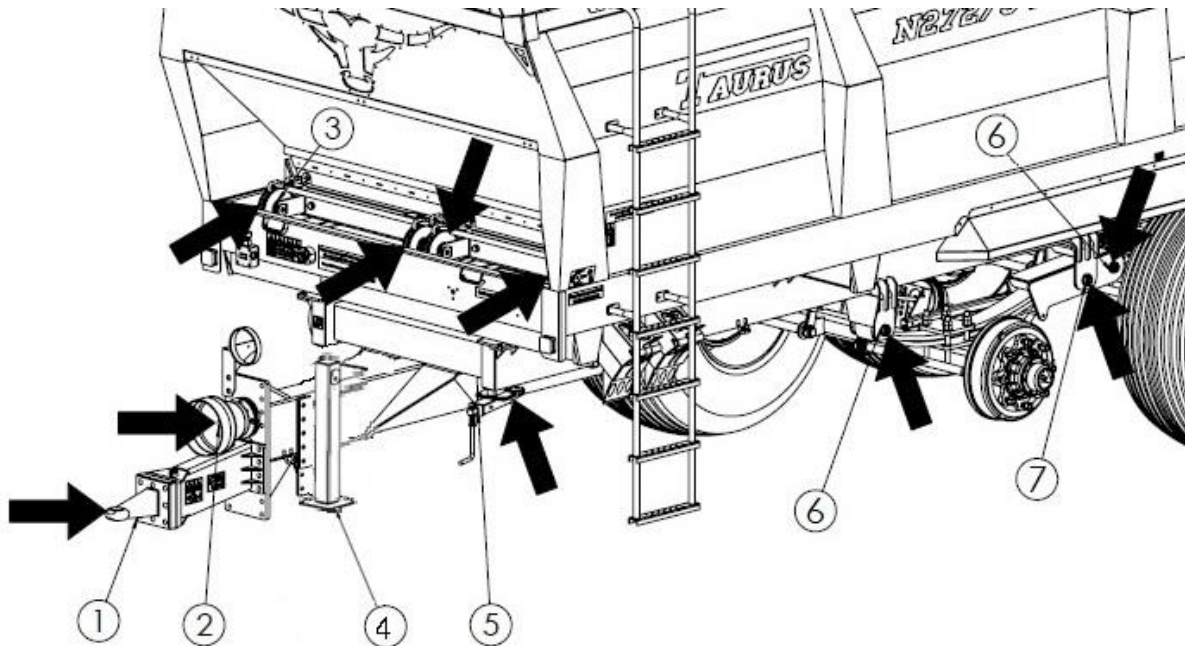

Rysunek 30. Punkty smarne rozrzutnika

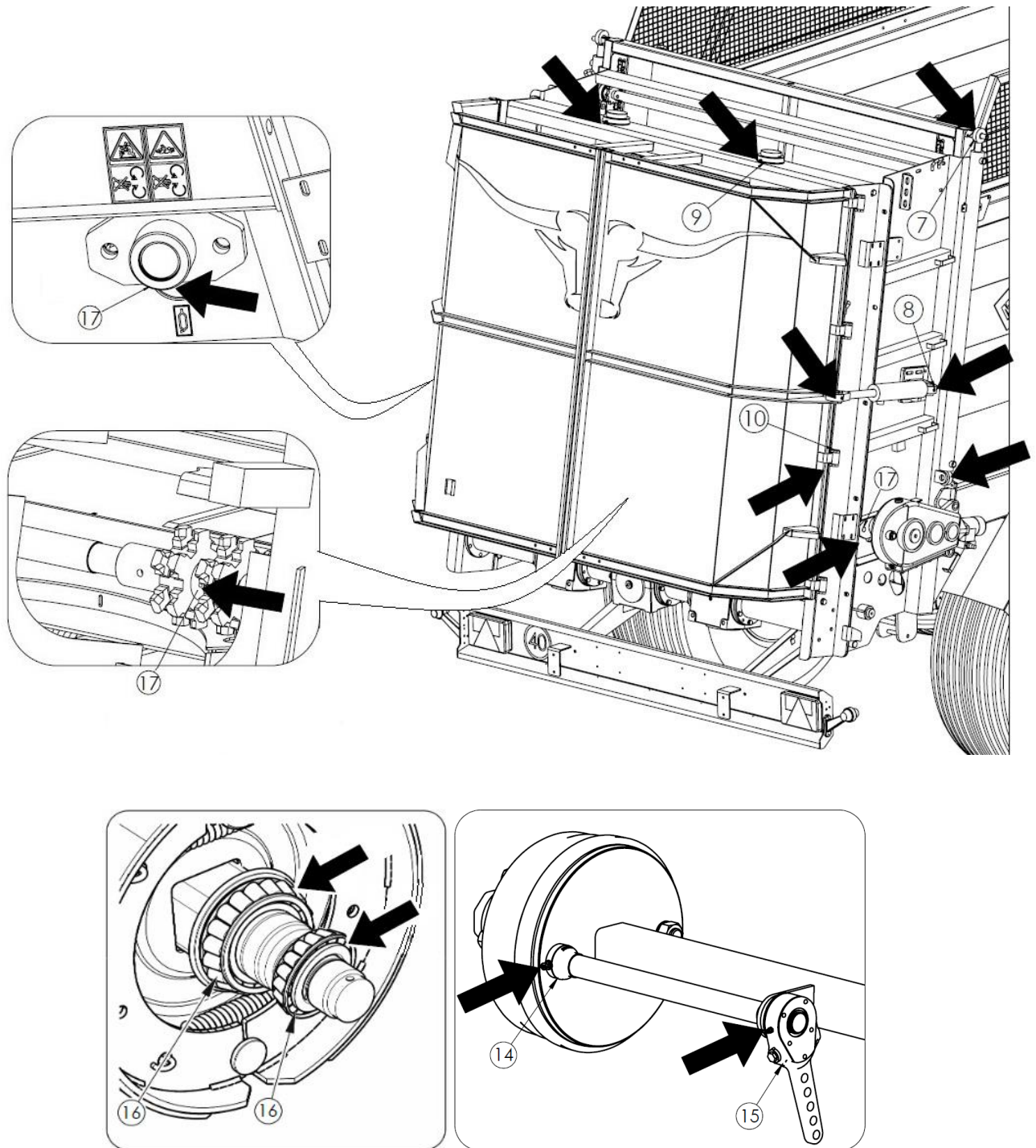

Rysunek 31. Punkty smarne rozrzutnika

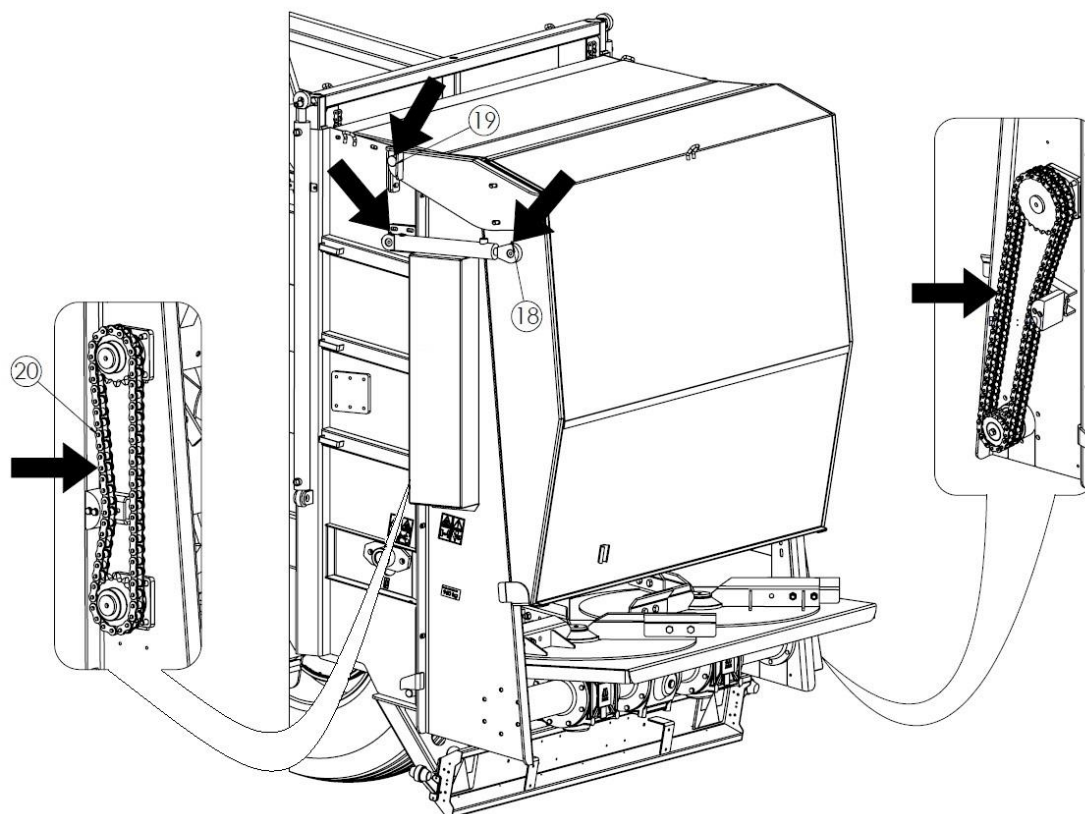

Rysunek 32. Punkty smarne rozrzutnika (adapter tarczowo-poziomy 2-wirnikowy)

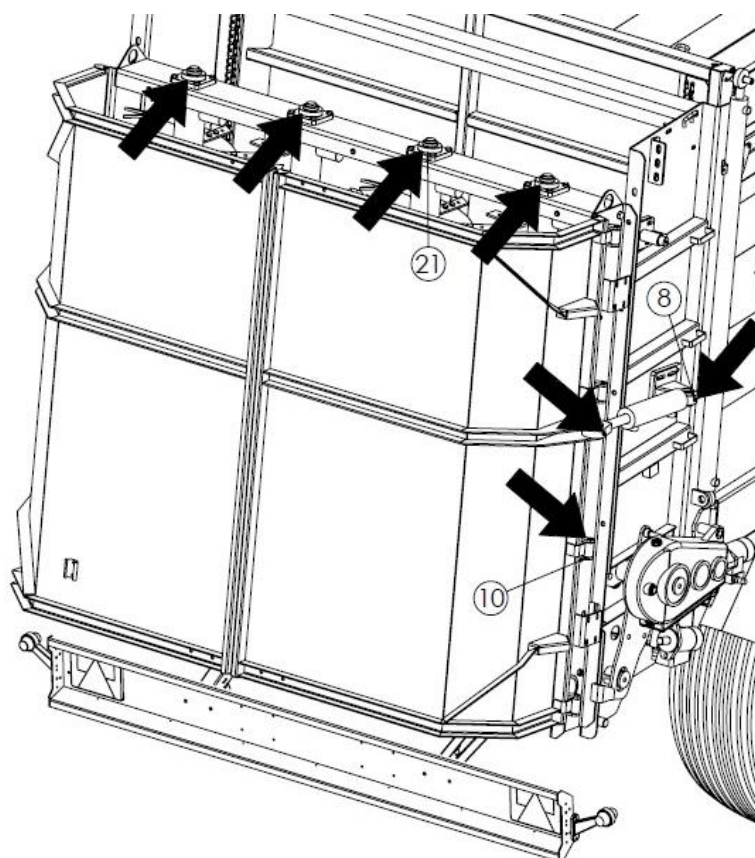

Rysunek 33. Punkty smarne rozrzutnika (adapter pionowy 4-wirnikowy)

Smarowanie należy wykonać według następujących wytycznych:

- oczyścić smarowniczkę przed rozpoczęciem tłoczenia smaru;
- smar należy tłoczyć do momentu ukazania się świeżego smaru w szczelinach (przez które wydobywa się zużyty smar przy tłoczeniu); po smarowaniu należy pozostawić nieco smaru na główce smarownicy.

Tabela 13. Harmonogram smarowania

Lp.	Nazwa mechanizmu	Ilość punktów smarnych	Rodzaj smaru	Częstotliwość
1.	Oko dyszla	1	ŁT	2D
2.	Wielowypust wałka układu napędowego	1	ŁT	6M
3.	Rolka napinacza	4	ŁT	8H
4.	Stopka podporowa	1	ŁT	24M
5.	Mechanizm hamulca postojowego	1	ŁT	6M
6.	Sworzeń resoru	4	ŁT	2D
7.	Łożyska przegubowe siłownika zasuw	4	ŁT	6M
8.	Łożyska przegubowe siłownika osłon adaptera	4	ŁT	6M
9.	Łożyska górne adaptera	2	ŁT	8H
10.	Zawiasy osłon adaptera	8	OM	6M
11.	Przegubry krzyżakowe wałów	4	ŁT	24H
12.	Obudowy łożysk układu napędowego	3	ŁT	6M
13.	Wały przegubowo-teleskopowe	*	*	*
14.	Tulejki wałków rozpieraczy	2	ŁT	6M
15.	Dźwignia rozpieraka hamulca	2	ŁT	6M
16.	Łożyska piasty kół	2	ŁT	24M
17.	Tuleje wału podajnika	2	ŁT	8H
18.	Łożyska przegubowe siłownika osłony adaptera	4	ŁT	6M
19.	Tuleje zawisu osłony adaptera	2	OM	6M
20.	Łańcuchy napędowe adaptera	2	OM	6M
21.	Łożyska samonastawne	4	ŁT	16H

* - Stosować się do zaleceń Instrukcji Obsługi dołączonej do wału przegubowo-teleskopowego

Oznaczenia częstotliwości smarowania: H – godzina pracy, D – dzień pracy, M - miesiąc

Tabela 14. Środki smarne

Oznaczenie z tabeli 10	Opis
ŁT	Smar stały ogólnego przeznaczenia ŁT-42, ŁT-43
OM	Olej maszynowy

Części, które powinny być smarowane olejem maszynowym należy przetrzeć czystą szmatką, a następnie olej w niewielkiej ilości nanieść na smarowane elementy. Nadmiar oleju wytrzeć.

Smarowanie łożysk piast kół odbywa się poprzez demontaż piasty, usunięcie zużytego smaru i nałożenie świeżego. Każdorazowo podczas wymiany smaru, ocenić stan łożysk i ewentualnie jeżeli jest taka potrzeba należy je wymienić na nowe. Po zamontowaniu piasty dokonać regulacji luzu łożysk.



UWAGA

UWAGA!

Zabrania się jeżdżenia bez pokryw piast. Zanieczyszczenia dostające się do łożysk kół powodują ich zniszczenie.

5.6 Obsługa instalacji pneumatycznej

Naprawę, wymianę i regenerację elementów instalacji hamulcowej pneumatycznej należy powierzyć wyspecjalizowanym warsztatom posiadającym odpowiednie kwalifikacje i narzędzia do wykonania tego typu prac.

Obsługa instalacji pneumatycznej wykonywana przez użytkownika ogranicza się do:

1. Kontroli szczelności instalacji i ocenie wzrokowej.
2. Czyszczenia filtrów powietrza.
3. Odwadnianiu zbiornika powietrza i czyszczeniu zaworu odwadniającego.
4. Wymiany przewodów przyłączeniowych elastycznych.
5. Czyszczenia i konserwacji przyłączy przewodów pneumatycznych.



UWAGA

UWAGA!

Zabrania się użytkowania rozrzutnika z niesprawną instalacją hamulcową.

5.6.1 Kontrola szczelności i ocena wzrokowa instalacji hamulcowej pneumatycznej



Kontrola szczelności i ocena wzrokowa instalacji:

- przy pierwszym uruchomieniu
- po przejechaniu pierwszego 1000 km
- każdorazowo przy naprawie lub wymianie elementów instalacji
- raz do roku

Kontrola szczelności instalacji pneumatycznej:

- podłączyć ciągnik do rozrzutnika,
- unieruchomić ciągnik i rozrzutnik hamulcem postojowym, pod koło rozrzutnika podłożyć kliny,
- uruchomić silnik ciągnika w celu uzupełnienia instalacji hamulcowej rozrzutnika powietrzem,
- wyłączyć silnik ciągnika,
- skontrolować szczelność elementów układu pneumatycznego przy zwolnionym pedale hamulca w ciągniku,
- skontrolować szczelność elementów układu pneumatycznego przy wciśniętym pedale hamulca w ciągniku (wymagana jest pomoc drugiej osoby).

W przypadku nieszczelności, powietrze będzie się przedostawać na zewnątrz w miejscach uszkodzeń przez charakterystyczne syczenie. Mniejsze nieszczelności można wykryć przez powlekanie kontrolowanych elementów preparatem pieniącym się (płynem do naczyń, mydłem).

Uszkodzone elementy, wymienić na nowe lub przekazać do naprawy. Nieszczelności w połączeniach usunąć poprzez dokręcenie połączenia lub wymiany złącza lub uszczelnienia na nowe.

Ocenę wzrokową instalacji hamulcowej pneumatycznej przeprowadzić równocześnie z kontrolą szczelności. Zwrócić szczególnie uwagę na stan przewodów pneumatycznych, sposób ich zamocowania, czystość elementów i ich kompletność. Przewody nie mogą być przetarte, trwale zdeformowane, częściowo przecięte i zagięte. Niedopuszczalne jest zanieczyszczenie elementów instalacji olejem i smarem.



UWAGA

UWAGA!

Naprawa, wymiana lub regeneracja elementów układu pneumatycznego może być przeprowadzona jedynie przez wyspecjalizowany warsztat.

5.6.2 Czyszczenie filtrów powietrza.



NIEBEZPIECZEŃSTWO!

Przed przystąpieniem do demontażu filtrów zredukować ciśnienie układzie hamulcowym rozrzutnika.

NIEBEZPIECZEŃSTWO

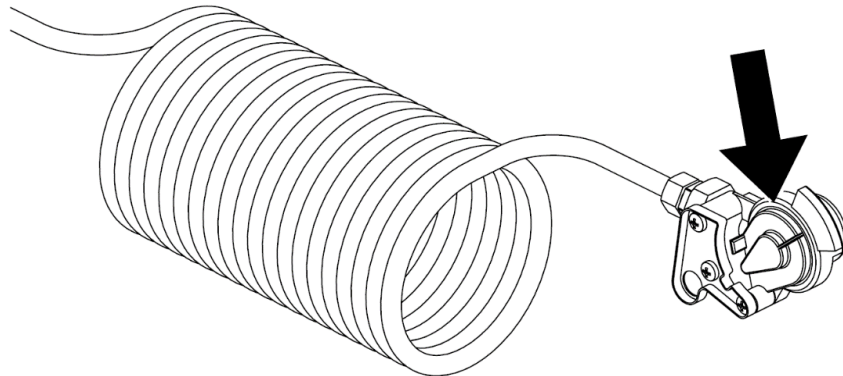

Rysunek 34. Filtry powietrza układu hamulcowego firmy Haldex

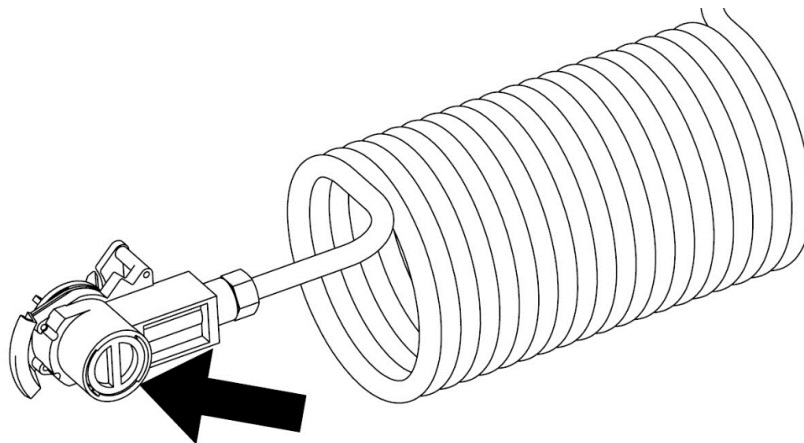

Rysunek 35. Filtry powietrza układu hamulcowego firmy Knorr-Bremse

W zależności od warunków pracy, ale nie rzadziej niż raz na 6 miesięcy należy oczyścić wkłady filtrów powietrza. Filtry umiejscowione w przyłączach przewodów pneumatycznych - rysunek 34, 35. Wkłady filtrów powietrza, są wielokrotnego użytku i nie podlegają wymianie, chyba że ulegną zniszczeniu.

5.6.3 Odwadnianie zbiornika powietrza

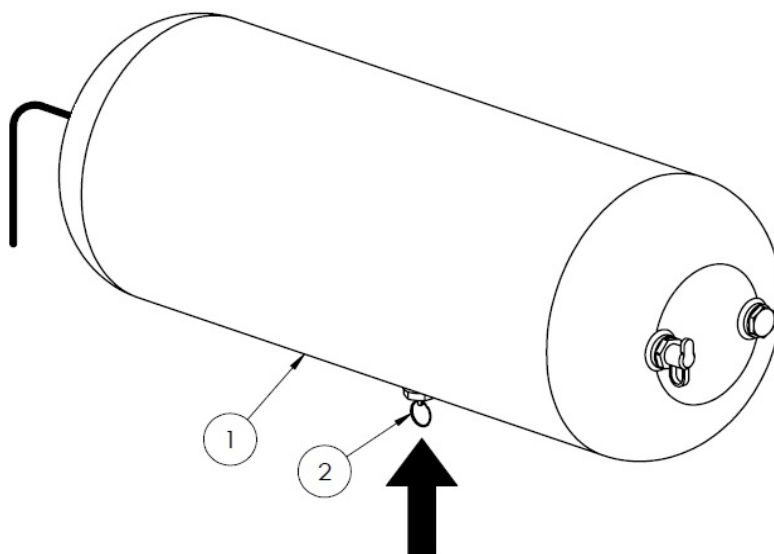

Rysunek 36. Odwadnianie zbiornika powietrza:
1 - zbiornik powietrza, 2 - zawór odwadniający



Zbiornik powietrza odwadniać co 7 dni użytkowania.

Odwadnianie zbiornika powietrza:

- wychylić trzpień zaworu odwadniającego (2) w celu usunięcia wody (sprężone powietrze spowoduje wydostanie się wody na zewnątrz),
- zwolnić trzpień zaworu odwadniającego (zawór samoczynnie powinien się zamknąć i odciąć wypływ powietrza).

W przypadku kiedy zawór odwadniający jest nieszczelny, należy go zdemontować i przeczyszczyć, lub ewentualnie wymienić.

5.6.4 Wymiana przewodów przyłączeniowych elastycznych

Przewody przyłączeniowe elastyczne podlegają wymianie co 5 lat, chyba że wcześniej stwierdzono ich uszkodzenie (trwale zdeformowane, przetarte lub nacięte).

W celu wymiany przewodów należy:

- zredukować całkowicie ciśnienie w instalacji,
- odkręcić przyłącza pneumatyczne od przewodów,
- odkręcić przewody elastyczne od zaworu hamulcowego,
- zamontować nowe przewody,
- sprawdzić szczelność ich połączeń.

5.6.5 Czyszczenie i konserwacja przyłączy przewodów pneumatycznych



NIEBEZPIECZEŃSTWO

NIEBEZPIECZEŃSTWO!

Niesprawne, uszkodzone lub zanieczyszczone przyłącza przewodów pneumatycznych mogą być przyczyną niewłaściwego działania układu hamulcowego.

W przypadku uszkodzenia elementów przyłączy przewodów elastycznych należy przyłącza wymienić na nowe sprawne. Kontakt uszczelki przyłączy z olejami, smarami benzyną, itp. może być przyczyną ich uszkodzenia lub przyspieszyć proces starzenia.

Jeżeli rozrzutnik jest odłączony od ciągnika, przyłącza należy każdorazowo zabezpieczyć osłonami i umieścić je w odpowiednich uchwytach. Po zakończonym sezonie zaleca się zakonserwować uszczelki przyłączy odpowiednim preparatem, np. sprayem silikonowym do elementów wykonanych z gumy.

Przed każdym podłączeniem maszyny sprawdzić stan techniczny przyłączy pneumatycznych rozrzutnika i ciągnika. Utrzymywanie przyłączy w czystości zapewnia wydłużenie czasu ich eksploatacji i zapewnia poprawność działania całego układu hamulcowego.



Stan techniczny przyłączy pneumatycznych kontrolować każdorazowo przed podłączeniem rozrzutnika do ciągnika.

5.7 Obsługa osi jezdnej i hamulców

5.7.1 Obsługa osi jezdnych

Zaleca się regularne kontrolowanie luzu łożysk osi jezdnych – rysunek 35. Kontrolę taką należy przeprowadzić w nowo zakupionej maszynie, po przejechaniu pierwszych około 100 km. Następnie w trakcie eksploatacji, robić to okresowo przynajmniej raz w roku lub każdorazowo po przejechaniu 1500-2000 km.

W celu kontroli lub/i regulacji luzu łożysk należy:

1. Połączyć rozrzutnik z ciągnikiem i uruchomić hamulec postojowy ciągnika.
2. Jedną stronę rozrzutnika podnieść tak, aby koło nie dotykało podłoża i zabezpieczyć przed opadnięciem.
3. Jeżeli koło wykazuje nadmierny luz, zdemontować pokrywę piasty oraz wyjąć zawleczkę zabezpieczającą nakrętkę koronkową przed samoczynnym odkręceniem.
4. Obracając kołem, jednocześnie dokręcić nakrętkę koronową, aż do całkowitego zahamowania koła.
5. Odkręcić nakrętkę o 1/6÷1/3 obrotu do pokrycia się najbliższego rowka na zawleczkę z otworem na czopie piasty.
6. Zabezpieczyć nakrętkę nową zawleczką, założyć i przykręcić pokrywę piasty.

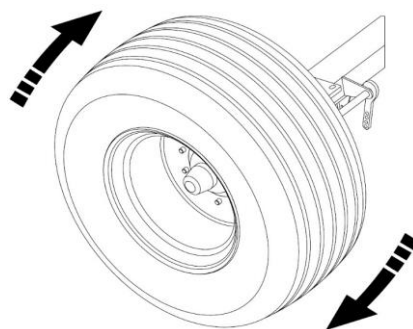

Rysunek 37. Sprawdzanie luzu łożysk kół

Po prawidłowo przeprowadzonej regulacji luzu łożysk, koło powinno się obracać płynnie, bez zacięć i wyczuwalnych oporów (nie pochodzących z ocierania szczęk hamulcowych o bęben). Lekkie tarcie szczęk o bęben, szczególnie w nowej przyczepie lub po ich wymianie na nowe, jest zjawiskiem normalnym. Prawidłowość regulacji luzu łożysk trzeba ostatecznie sprawdzić po przejechaniu kilku kilometrów, kontrolując stopień nagrzania piast. Przyczyną występowania znacznych oporów przy obracaniu kół oraz grzania się piast, poza niewłaściwą regulacją luzu łożysk, mogą być zanieczyszczenia znajdujące się w smarze, lub uszkodzenia łożysk. Powyższe objawy wymagają demontażu piasty koła i usunięcia niesprawności.

5.7.2 Obsługa hamulców

Po zakupie rozrzutnika użytkownik jest zobowiązany do ogólnego sprawdzenia układu hamulcowego osi jezdnej, a następnie robić to okresowo.

Naprawę, wymianę i regenerację elementów hamulców należy powierzyć wyspecjalizowanym warsztatom posiadającym odpowiednie kwalifikacje i narzędzia do wykonania tego typu prac.

Do obowiązków użytkownika związanych z kontrolą hamulca osi jezdnej zalicza się:

- kontrolę działania hamulców,
- kontrolę zużycia okładzin hamulcowych,
- regulację hamulca roboczego,
- kontrolę działania hamulca postojowego,
- wymiana linki hamulca postojowego i regulacja jej napięcia.

Kontrola działania hamulca:

- podłączyć rozrzutnik do ciągnika, pod koło ciągnika podłożyć kliny,
- sprawdzić sposób zamocowania siłownika pneumatycznego i jego widełek na ramieniu dźwigni hamulca,
- sprawdzić kompletność elementów hamulca osi (sworznie, zawlecзки, nakrętki, itp.),
- uruchamiać i zwalniać hamulec zasadniczy, a następnie postojowy, (hamulec powinien uruchamiać się płynnie i cofać się bez oporów i zacięć),
- sprawdzić skok tłoczyska siłownika,
- sprawdzić siłowniki pneumatyczne pod względem szczelności,
- wykonać jazdę próbną, bez ładunku, uruchamiając kilkakrotnie hamulec zasadniczy, sprawdzając działanie hamulca zasadniczego.

Kontrola zużycia okładzin hamulców

Zużycie okładzin hamulców kontroluje się przez okienka rewizyjne znajdujące w osłonie bębna hamulca – rysunek 38. Szczęki hamulca należy wymienić, gdy grubość okładzin hamulca przekroczy wartość minimalną podaną przez producenta.

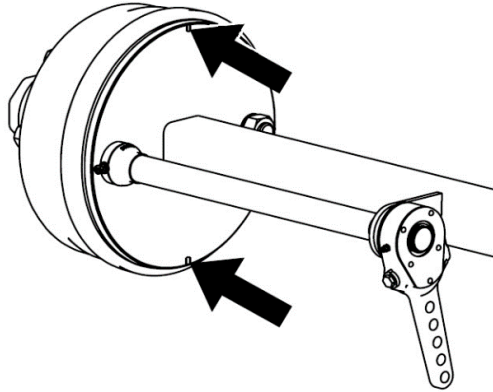

Rysunek 38. Kontrola zużycia okładzin hamulców



Minimalna grubość okładzin hamulców wynosi 5mm.



Kontrola zużycia okładzin hamulców:

- co 3 miesiące użytkowania,
- w przypadku znacznego wydłużenia się skoku tłoczyska siłownika,
- w przypadku kiedy nastąpią nienaturalne odgłosy dochodzące z okolicy bębna hamulca.

Regulacja hamulca roboczego

W miarę zużywania się okładzin hamulców zwiększa się skok roboczy tłoczyska siłownika pneumatycznego. Zbyt duży skok może zmniejszać skuteczność działania hamulców i dlatego należy kontrolować i w miarę potrzeby regulować skok roboczy hamulca, który powinien mieścić się w podanym zakresie pracy. W prawidłowo wyregulowanym hamulcu, w pozycji zahamowania kąt pomiędzy tłoczyskiem a dźwignią rozpieraka powinien wynosić 90° – rysunek 39.

Kontrola działania hamulca polega na pomiarze długości wysunięcia tłoczyska każdego z siłowników pneumatycznych. W przypadku kiedy skok tłoczyska przekracza wartość maksymalną (45 mm) należy przeprowadzić regulację układu.

Regulację skoku tłoczyska siłownika i kąta ustawienia dźwigni rozpieraka, przeprowadzić przez odpowiednie ustawienie widełek siłownika (3) i wyregulowanie skoku za pomocą śruby regulacyjnej (7). Regulację należy przeprowadzić dla każdego z mechanizmów: siłownik – dźwignia rozpieraka, z zachowaniem jednakowych nastaw.



Prawidłowy skok tłoczyska powinien mieścić się w zakresie 25 - 45 mm.

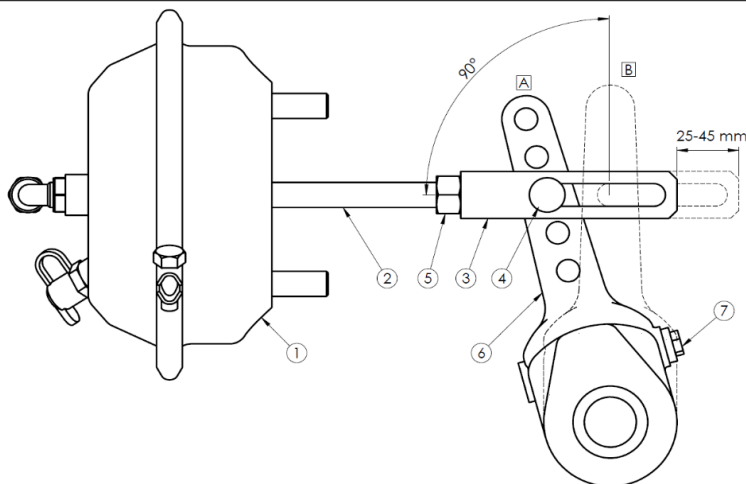

Rysunek 39. Regulacja hamulca zasadniczego

1 - siłownik pneumatyczny, 2 - tłoczysko siłownika, 3 - widełki siłownika, 4 - sworzeń widełek, 5 - nakrętka blokująca widełek, 6 - dźwignia rozpieraka, 7 - śruba regulacyjna:
(A) położenie dźwigni w pozycji odhamowania, (B) położenie dźwigni w pozycji zahamowania



Kontrola stanu technicznego hamulca:

- po przejechaniu pierwszych 100 km,
- co 6 miesięcy,
- po przeprowadzeniu naprawy układu hamulcowego,
- w przypadku nierównomiernego hamowania kół rozrzutnika.



UWAGA

UWAGA!

Nieprawidłowo wyregulowany hamulec może powodować ocieranie szczęk hamulca o bęben co w efekcie może być przyczyną szybszego zużycia okładzin hamulca i /lub przegrzewania się hamulca.



UWAGA

UWAGA!

Pozycje mocowania siłownika pneumatycznego hamulców w otworach wspornika oraz sworznia widełek siłownika w otworach dźwigni rozpieraka, są ustalone przez Producenta i zabrania się zamiany ich położenia.

Regulacja hamulca postojowego

Prawidłowe działanie hamulca postojowego uzależnione jest od skuteczności działania hamulców osi jezdnej oraz poprawności napięcia linek hamulca.



Kontrola i/lub regulacja hamulca postojowego:

- co 12 miesięcy,
- w razie konieczności.

Regulację linki hamulca ręcznego należy przeprowadzić w przypadku:
rozciągnięcia linki,

- uszkodzenia linki,
- poluzowania zacisków linki,
- wykonania regulacji hamulca osi jezdnej,
- po wykonaniu napraw w mechanizmie hamulca osi jezdnej,
- po wykonaniu napraw w mechanizmie hamulca postojowego.

W przypadku konieczności regulacji hamulca postojowego należy upewnić się, że hamulec osi jezdnej jest poprawnie wyregulowany i poprawnie działa.

Regulacja napięcia linki hamulca postojowego odbywa się poprzez jej wstępne napięcie przez ustawienie odpowiedniej długości pętli na jej końcach. Operację należy przeprowadzić na odhamowanym hamulcu osi jezdnej i maksymalnie wykręconym mechanizmie korbowym hamulca postojowego.

5.7.3 Obsługa ogumienia, demontaż koła

Podczas prac związanych z ogumieniem maszynę należy unieruchomić hamulcem postojowym, a koła zabezpieczyć klinami. Demontaż koła dozwolony jest wyłącznie wtedy, gdy skrzynia ładunkowa jest opróżniona. Do prac naprawczych kół należy używać odpowiednich narzędzi. W związku z ryzykiem związanym z obsługą i naprawą opon, osoba dokonująca naprawy powinna być w tym celu przeszkolona. Zaleca się kontrolę dokręcenia nakrętek przed pierwszym uruchomieniem, po pierwszym przejeździe z ładunkiem, a następnie w przypadku intensywnej eksploatacji maszyny, co 100 kilometrów. Czynności kontrolne należy powtarzać po każdorazowym demontażu kół.

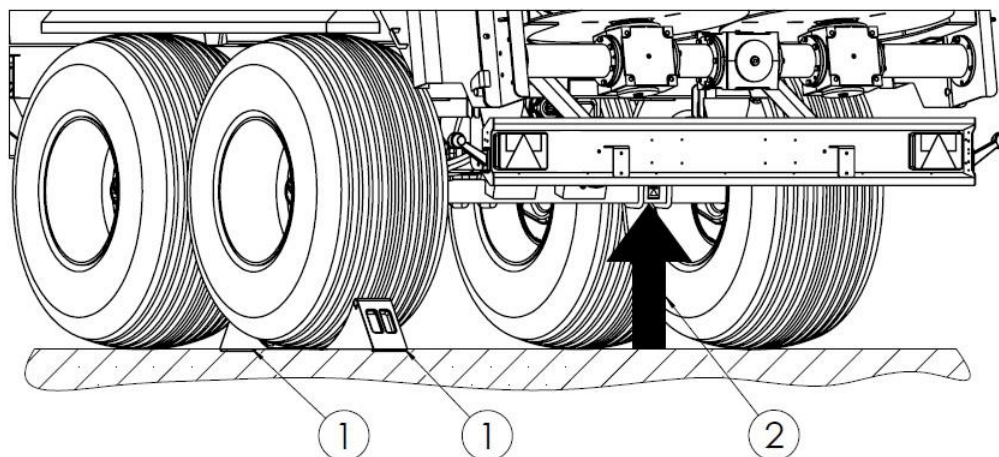

Rysunek 40. Punkty przyłożenia podnośników
1 - kliny, 2 - podnośnik

W przypadku konieczności demontażu koła, stosować punkty podparcia podnośników (2) pod osią. Miejsce przyłożenia podnośnika wskazuje rysunek 40. Kliny zabezpieczające (1) podkładać tylko pod jedno koło.



Ciśnienie powietrza należy kontrolować regularnie. Należy utrzymywać zalecane ciśnienie powietrza. Informacja o właściwym ciśnieniu umieszczona jest na oponie bądź jako nalepka na rozrzutniku.



UWAGA

UWAGA!

Regularnie kontrolować dokręcać nakrętki kół.

M18x1,5 = 270 Nm, M20x1,5 = 350 Nm, M22x1,5 = 475 Nm.

- Należy regularnie kontrolować i utrzymywać odpowiednie ciśnienie w oponach, zgodnie z zaleceniami instrukcji i/lub informacją na oponie.
- Nie przekraczać dopuszczalnej ładowności opon zgodnie z zaleceniami instrukcji i/lub informacją na oponie.
- Nie przekraczać dopuszczalnej prędkości rozrzutnika zgodnie z zaleceniami instrukcji i/lub informacją na oponie.
- Zawory ogumienia należy zabezpieczać za pomocą kapturków ochronnych.
- Podczas całonocnej pracy regularnie kontrolować temperaturę ogumienia i w przypadku nagrzewania się robić 30 minutowe przerwy dla jego ochłodzenia.
- Unikać przejazdu przez duże nierówności, zmiennych manewrów i wysokiej prędkości podczas skręcania.
- Regularnie kontrolować stan ogumienia, a w przypadku stwierdzenia przecięć lub uszkodzeń, oponę wymienić na nową.



UWAGA

UWAGA!

Nie przekraczać dopuszczalnej prędkości transportowej, roboczej i dopuszczalnej ładowności rozrzutnika.

5.8 Obsługa instalacji elektrycznej i elementów ostrzegawczych



UWAGA

UWAGA!

Instalacja elektryczna rozrzutnika zasilana jest napięciem 12V.

Do obowiązków użytkownika związanych z obsługą instalacji elektrycznej zalicza się:

- kontrolę techniczną instalacji elektrycznej oraz świateł odblaskowych,
- wymianę żarówek.

Prace związane z naprawą lub regeneracją elementów instalacji należy powierzyć wyspecjalizowanym warsztatom, które posiadają odpowiednie kwalifikacje do wykonywania tego typu prac.



UWAGA

UWAGA!

Zabrania się jazdy z niesprawną instalacją oświetleniową. Uszkodzone klosze lamp, przepalone żarówki należy bezwzględnie wymienić na nowe przed rozpoczęciem jazdy. Zniszczone lub zgubione światła odblaskowe wymienić na nowe.

Przed wyjazdem na drogę publiczną, upewnij się, że lampy oświetlenia i światła odblaskowe nie są zanieczyszczone.

Zakres czynności obsługowych:

- sprawdzenie stanu przewodu przyłączeniowego instalacji elektrycznej i gniazda w rozrzutniku,
- sprawdzenie kompletności, stanu technicznego i poprawności działania oświetlenia,
- sprawdzenie kompletności i stanu technicznego wszystkich świateł odblaskowych,
- sprawdzenie poprawności zamontowania tablicy wyróżniającej dla pojazdów wolnobieżnych w uchwycie,
- przed wyjazdem na drogę publiczną, upewnić się, że na wyposażeniu ciągnika znajduje się trójkąt ostrzegawczy odblaskowy,
- przed wyjazdem na drogę publiczną, upewnić się, że lampy oświetlenia i światła odblaskowe nie są zanieczyszczone.

Tabela 15. Zestawienie żarówek

Lampa	Typ lampy	Oznaczenie żarówki/ ilość	Ilość lamp
Lampa zespolona tylna prawa	HOR45-LZT 478	C5W / 1 szt. P21W / 2 szt.	1
Lampa zespolona tylna lewa	HOR45-LZT 471	C5W / 1 szt. P21W / 2 szt.	1
Lampa obrysowa prawa	LO 355	C5W / 1 szt.	1
Lampa obrysowa lewa	LO 355	C5W / 1 szt.	1
Lampa pozycyjna (przednia) prawa	LO 093	W5W / 1 szt.	1
Lampa pozycyjna (przednia) lewa	LO 093	W5W / 1 szt.	1



Kontrola instalacji elektrycznej:

- każdorazowo podczas podłączania rozrzutnika.

Lampy oświetlenia rozrzutnika posiadają wymienne żarówki. W przypadku konieczności wymiany żarówek należy zdemontować klosze lamp i wymienić żarówki na nowe o tej samej mocy i oznaczeniu co oryginalne. Wykaz żarówek stosowanych w lampach rozrzutnika przedstawia tabela 15.

5.9 Czyszczenie, konserwacja i przechowywanie

Codziennie po zakończeniu pracy zalecane jest dokładne oczyszczenie rozrzutnika z resztek obornika.

Po każdym „sezonowym” rozrzućeniu obornika, rozrzutnik należy dokładnie umyć czystą wodą, wysuszyć i zakonserwować. Do mycia zaleca się wykorzystanie myjek ciśnieniowych. Podczas mycia należy zachować szczególną ostrożność.

Wytyczne dotyczące mycia:

- nie zbliżać strumienia wody na odległość mniejszą niż 40 cm w stosunku do mytej powierzchni. Mycie powierzchni silnym strumieniem wody z małej odległości może uszkodzić powierzchnie lakierowane,
- temperatura wody nie powinna przekraczać 50°C,
- nie kierować strumienia wody bezpośrednio na: elementy instalacji elektrycznej, elementy instalacji hydraulicznej i pneumatycznej (siłowniki, zawory, złącza), naklejki ostrzegawcze i informacyjne, tabliczkę znamionową, punkty smarne i itp.
- w przypadku konieczności wykorzystania środków myjących wykonać wstępną próbę powierzchni w mało widocznym miejscu,
- elementy zatłuszczone, odtłuścić benzyną ekstrakcyjną lub środkiem przeznaczonym do odtłuszczania, a następnie umyć czystą wodą,
- nie stosować rozpuszczalników organicznych i substancji nieznanego pochodzenia,

- do czyszczenia powierzchni wykonanych z tworzywa sztucznego lub gumy używać środków przeznaczonych do tego celu,
- przestrzegać zasad ochrony środowiska, rozrzutnik myć w przeznaczonych do tego miejscach,
- mycie i suszenie rozrzutnika przeprowadzać w temperaturze powyżej 0°C.



NIEBEZPIECZEŃSTWO

NIEBEZPIECZEŃSTWO!

Czyszczenie przeprowadzać przy wyłączonym napędzie, odłączonym WOM i zgaszonym silniku ciągnika. Wyciągnąć kluczyk ze stacyjki. Zabezpieczyć ciągnik przed dostępem osób postronnych.

Wchodzenie do skrzyni łożunkowej jest dopuszczalne tylko i wyłącznie przy całkowitym bezruchu maszyny.



UWAGA

UWAGA!

Podczas mycia stosować odpowiednią odzież ochronną i środki ochrony indywidualnej.

Zapoznać się z instrukcją stosowania środków myjących i Instrukcją Obsługi myjki ciśnieniowej.

Po dokładnym umyciu i wysuszeniu rozrzutnika, należy go odpowiednio zakonserwować, uzupełnić ubytki farby i przesmarować. Po przesmarowaniu punktów smarnych uruchomić wszystkie mechanizmy rozrzutnika w celu rozprowadzenia smaru.

Miejsca startej powierzchni lakierniczej, naturalnie ścierającej się w wyniku tarcia przesuwającego się materiału lub współpracy elementów trących o siebie, zabezpieczyć niewielką ilością oleju lub preparatów antykorozyjnych.

Rozrzutnik przechowywać w miejscu zadaszonym, odpowiednio zabezpieczony przed dostępem osób nie powołanych. Przechowywanie rozrzutnika na zewnątrz naraża go na działanie czynników wywołujących korozję i starzenie powłoki lakierniczej przez działanie promieni słonecznych UV.

5.10 Momenty dokręcania połączeń śrubowych

Optymalne wartości momentów dokręcania śrub z gwintem metrycznym przedstawia tabela 16.

Tabela 16. Momenty dokręcenia śrub z gwintem metrycznym

Śruba		Wartości momentu dokręcenia śrub z gwintem metrycznym [Nm]					
Średnica d [mm]	Skok gwintu [mm]	Klasy wytrzymałości śrub					Nakrętki kół, śruby kół
		4,8	5,8	8,8	10,9	12,9	
3	0,50	0,9	1,1	1,8	2,6	3,0	
4	0,70	1,6	2,0	3,1	4,5	5,3	
5	0,80	3,2	4,0	6,1	8,9	10,4	
6	1,00	5,5	6,8	10,4	15,3	17,9	
7	1,00	9,3	11,5	17,2	25	30	
8	1,25	13,6	16,8	25	37	44	
8	1,00	14,5	18	27	40	47	
10	1,50	26,6	33	50	73	86	45
10	1,25	28	35	53	78	91	
12	1,75	46	56	86	127	148	
12	1,50						80
12	1,25	50	62	95	139	163	
14	2,00	73	90	137	201	235	
14	1,50	79	96	150	220	257	140
16	2,00	113	141	214	314	369	
16	1,50	121	150	229	336	393	220
18	2,50	157	194	306	435	509	
18	1,50	178	220	345	491	575	300
20	2,50	222	275	432	615	719	
20	1,50	248	307	482	687	804	400
22	2,50	305	376	502	843	987	
22	2,00						450
22	1,50	337	416	654	932	1090	500
24	3,00	383	474	744	1080	1240	
24	2,00	420	519	814	1160	1360	
24	1,50						550
27	3,00	568	703	100	1570	1840	
27	2,00	615	760	1200	1700	1990	
30	3,50	772	995	1500	2130	2500	
30	2,00	850	1060	1670	2370	2380	

5.11 Usterki i sposoby ich usuwania

Tabela 17. Usterki i sposoby ich usuwania

Usterka	Przyczyna	Sposób usunięcia
Uderzenia przenośnika	Niewłaściwa regulacja napięcia łańcuchów przenośnika. Nadmierne wydłużenie łańcuchów przenośnika.	Sprawdzić napięcie łańcuchów i wyregulować.
Zablokowanie się adaptera rozrzucającego	Zbyt duża prędkość przesuwu przenośnika podłogowego.	Cofnąć przenośnik podłogowy w celu odblokowania adaptera i zmniejszyć prędkość przesuwu.
	Elementy blokujące przedostały się w raz z obornikiem do mechanizmu rozrzucającego.	Usunąć przyczynę zatrzymania wirników adaptera.
	Niewłaściwa prędkość obrotowa WOM ciągnika.	Zmienić prędkość obrotową WOM w ciągniku.
	Praca z niską prędkością WOM.	Utrzymywać odpowiednią prędkość obrotową silnika ciągnika.
Podajnik podłogowy nie przesuwają załadowanej masy w kierunku adaptera	Pokrętko na regulatorze przepływu nastawione na wartość „0-1”.	Zwiększyć wartość nastawy na regulatorze przepływu.
	Zbyt duża masa ładunku – przeciążenie podajnika podłogowego.	Rozładować część ładunku.
	Niskie ciśnienie w układzie hydraulicznym ciągnika.	Sprawdzić ciśnienie w układzie hydraulicznym ciągnika. Minimalne, wymagane ciśnienie w układzie hydraulicznym ciągnika, mierzone na rozgrzanym oleju: 14 MPa, (140 bar).
	Zanieczyszczony, zawieszony zawór przeciążeniowy silnika hydraulicznego przenośnika podłogowego.	Wymienić zawór przeciążeniowy na nowy. Skontrolować stan filtrów układu hydraulicznego w ciągniku – w razie konieczności wymienić na nowe wraz z olejem.
	Przerwany dopływ oleju do silnika hydraulicznego przenośnika.	Sprawdzić podłączenie i szczelność układu hydraulicznego.
Zbyt mała szerokość rozrzutu	Niewłaściwie dobrana prędkość obrotowa WOM ciągnika.	Zmienić prędkość obrotową WOM w ciągniku.
	Praca z niską prędkością WOM.	Utrzymywać odpowiednią prędkość obrotową silnika ciągnika.

INDEKSY NAZW I SKRÓTÓW

dB (A) – decybel skali A, jednostka natężenia dźwięku;

kg – kilogram, jednostka masy;

km – kilometr - powszechnie stosowana wielokrotność metra, podstawowej jednostki długości w układzie SI;

kPa – kilo Pascal, jednostka ciśnienia;

m – metr, jednostka długości;

mm – milimetr, pomocnicza jednostka długości odpowiadająca długości 0,001 m;

MPa – mega Pascal, jednostka ciśnienia;

N – niuton – jednostka siły w układzie SI;

Nm – niutonometr, jednostka momentu siły w układzie SI;

Piktogram – tabliczka informacyjna;

t – tona, jednostka masy;

Tabliczka znamionowa – tabliczka producenta jednoznacznie identyfikująca maszynę;

V – Volt, jednostka napięcia;

UV – promieniowanie ultrafioletowe; niewidzialne promieniowanie elektromagnetyczne o negatywnym oddziaływaniu na zdrowie człowieka; promieniowanie UV negatywnie działa na elementy gumowe;

Zaczep transportowy – części zaczepowe ciągnika rolniczego Instrukcja Obsługi ciągnika.

INDEKS ALFABETYCZNY

CZĘŚĆ I

A

Adapter rozrzucający 34-36

B

Bezpieczeństwo 18

D

Dane techniczne 30

H

Hydrauliczne przewody 22

I

Identyfikacja rozrzutnika 11

Instalacja oświetleniowa 43

Instalacja pneumatyczna 22, 37-38

Instalacja elektryczna 43

K

Kasacja 17

M

Mechanizm podający 33

N

Nalepki 25

O

Obciążenie 30

Opis budowy 32-33

Osłony adaptera 36

P

Przeznaczenie 12

R

Ryzyko szczątkowe 24

T

Tabliczka znamionowa 11

Transport 14

U

Układ hamulcowy 37

W

Wyposażenie 14

WOM 23

Z

Zasada działania - hamulce	37
Zasuwa	37
Zawieszenie	30
Zespół napędowy	32

CZĘŚĆ II**C**

Czyszczenie 33, 35, 42

Czyszczenie filtrów 33

D

Dopasowanie długości wału 9

H

Hamulec 36-38

I

Instalacja hydrauliczna 23-24

Ł

Łączenie 12

Łożyska 30-31

M

Miejsca smarowania 27-29

Momenty dokręcania 44

N

Napinanie łańcuchów 22, 23

O

Odwadnianie 34

Ogumienie 39-40

P

Pierwsze uruchomienie 11

Przechowywanie 43

Przekładnia 25

Przygotowanie do pracy 8

R

Regulacja luzu łożysk 35

Regulacja dawki nawożenia 17

Rozrzucanie 16, 19

S

Smarowanie 27

U

Usterki 45

Z

Załadunek skrzyni ładunkowej 15



Metal-Fach Sp. z o.o. stale doskonali swoje wyroby i dostosowuje ofertę do potrzeb klientów, w związku z tym zastrzega sobie prawo do wprowadzania zmian w wyrobach bez powiadamiania. Prosimy więc przed podjęciem decyzji o zakupie, o kontakt z autoryzowanym dealerem lub handlowcami Metal-Fach Sp. z o.o. Metal-Fach Sp. z o.o. wyklucza roszczenia związane z danymi i zdjęciami zawartymi w tym katalogu, przedstawiona oferta nie stanowi oferty w myśl przepisów Kodeksu Cywilnego.

Zdjęcia nie zawsze przedstawiają wyposażenie standardowe.

Oryginalne części zamienne są dostępne u autoryzowanych dealerów na terenie kraju i zagranicy oraz w sklepie firmowym Metal-Fach.

SERWIS

16-100 Sokółka, ul. Kresowa 62
tel.: +48 85 711 07 80; fax: +48 85 711 07 93
serwis@metalfach.com.pl

SPRZEDAŻ

16-100 Sokółka, ul. Kresowa 62
tel.: +48 85 711 07 78; fax: +48 85 711 07 89
handel@metalfach.com.pl

HURTOWNIA CZĘŚCI ZAMIENNYCH

16-100 Sokółka, ul. Kresowa 62

Sprzedaż Hurtowa:
tel.: +48 85 711 07 81; fax: +48 85 711 07 93
serwis@metalfach.com.pl

Sprzedaż Indywidualna:
TELEFON CAŁODOBOWY 24h/7 dni – +48 533 111 477
tel.: +48 85 711 07 90

AKTUALNE INFORMACJE O WYROBACH DOSTĘPNE SĄ NA STRONIE WWW.METALFACH.COM.PL

